

DUCATO

MAIS DO QUE TRABALHO

VEÍCULOS PARA TRANSFORMAÇÕES



Os níveis de equipamento dos modelos e opcionais poderão variar devido a necessidades específicas do mercado ou requisitos legais. A informação, descrições e ilustrações presentes neste catálogo são meramente ilustrativas e válidas à data desta publicação (10/2020). Algum equipamento descrito e/ou ilustrado neste catálogo poderá ser opcional. Para informação completa requerer a tabela de preços ou informativas de produto. A FCA poderá alterar os modelos aqui apresentados a qualquer altura por questões técnicas ou comerciais.
Fiat Marketing 02.3.3923.08 - S - 10/2020 - Impresso em Itália - Impresso em papel sem cloro.

www.fiatprofessional.pt

CARACTERÍSTICAS TÉCNICAS



CARACTERÍSTICAS TÉCNICAS

DUCATO CHASSIS CABINE

| Motor | 120 MultiJet ₂ | 140 MultiJet ₂ | 160 MultiJet ₂ | 180 MultiJet ₂ Power | 140 Natural Power |
|--|--|--|--|---|---|
| N. cilindros, disposição | 4, em linha | 4, em linha | 4, em linha | 4, em linha | 4, em linha |
| Cilindrada (cm³) | 2287 | 2287 | 2287 | 2287 | 2999 |
| Rácio de Compressão | 16.2:1 | 16.2:1 | 16.2:1 | 16.2:1 | 12.5:1 |
| Potência máx. EC: kW (HP) rpm | 88 (120) / 3600 | 104 (140) / 3600 | 117 (160) / 3500 | 130 (177) / 3500 | 100 (136) / 3500 |
| Binário máx. EC: Nm (kgm) rpm | 320 / 1400 | 350 / 1400 (350 / 1400 com AT9) | 380 / 1500 - (400 / 1500 com AT9) | 400 / 1500 - (450 / 1500 com AT9) | 350 / 1500 |
| Nível de emissões | Euro 6d-Temp | Euro 6d-Temp | Euro 6d-Temp | Euro 6d-Temp | Euro VI step D |
| Alimentação | Injecção directa Common Rail Multijet ₂ de controlo electrónico e de geometria variável com turbocompressor e intercooler | Injecção directa Common Rail Multijet ₂ de controlo electrónico e de geometria variável com turbocompressor e intercooler | Injecção directa Common Rail Multijet ₂ de controlo electrónico e de geometria variável com turbocompressor e intercooler | Injecção directa Common Rail Multijet ₂ de controlo electrónico e de geometria variável com turbocompressor e intercooler | Injecção electrónica sequencial faseada MPI com sistema bi-fuel e injectores específicos para metano e para gasolina, turbo e intercooler |
| Ignição | por compressão | por compressão | por compressão | por compressão | por compressão |
| Transmissão | | | | | |
| Tracção | dianteira | dianteira | dianteira | dianteira | dianteira |
| Comando de Embraiagem | Monodisco com dispositivo hidráulico de desengrenamento | Monodisco com dispositivo hidráulico de desengrenamento | Monodisco com dispositivo hidráulico de desengrenamento | Monodisco com dispositivo hidráulico de desengrenamento | Monodisco com dispositivo hidráulico de desengrenamento |
| Caixa de Velocidades | manual 6 + R | manual 6 + R | Caixa automática de 9 velocidades com sistema de controlo electro-hidráulico | Caixa automática de 9 velocidades com sistema de controlo electro-hidráulico | manual 6 + R |
| Relação de Caixa de Velocidades | Manual | Manual | Manual MAXI | Automática | Manual / Manual MAXI |
| Relação de redução 1ª | 1:3.727 | 1:3.727 | 1:3.727 | 1:4.71 | 1:4.167 |
| 2ª | 1:1.952 | 1:1.952 | 1:1.952 | 1:2.84 | 1:2.350 |
| 3ª | 1:1.290 | 1:1.290 | 1:1.290 | 1:1.91 | 1:1.462 |
| 4ª | 1:0.875 | 1:0.875 | 1:0.875 | 1:1.38 | 1:1.047 |
| 5ª | 1:0.673 | 1:0.673 | 1:0.673 | 01:01 | 1:0.786 |
| 6ª | 1:0.585 | 1:0.585 | 1:0.585 | 1:0.81 | 1:0.625 |
| 7ª | - | - | - | 1:0.70 | - |
| 8ª | - | - | - | 1:0.58 | - |
| 9ª | - | - | - | 1:0.48 | - |
| R | 1:3.154 | 1:3.154 | 1:3.154 | 1:3.83 | 1:4.083 |
| Relação de Redução final | 1:4.933 | 1:4.933 | 1:5.231 | 1:4.585 | 1:4.563 |
| Direcção | | | | | |
| Tipo | de cremalheira, assistida (opt. de cremalheira com direcção assistida de potência variável (servotronic)) | de cremalheira, assistida (opt. de cremalheira com direcção assistida de potência variável (servotronic)) | de cremalheira, assistida (opt. de cremalheira com direcção assistida de potência variável (servotronic)) | de cremalheira com direcção assistida de potência variável (Servotronic) | de cremalheira com direcção assistida de potência variável (Servotronic) |
| Diâmetro de viragem | Chassis Curto 11,1 m – Chassis Médio 12,5 m – | | | Chassis Médio Longo 13,6 m – Chassis Longo 14,3 m – Chassis Extralongo 15,3 m | |
| Travões - D (disco) | | | | | |
| Tipo | Duplo circuito H-I; travões e dianteiros de disco. | | | ABS e repartidor electrónico de travagem EBD | |
| Dianteiros: Ø mm | 30: 280x24 autoventilado 33-35: 280x28 autoventilado | 30: 280x24 autoventilado 33-35: 280x28 autoventilado MAXI 35-40: 300x32 autoventilado | 30: 280x24 autoventilado 33-35-MAXI 35-40: 300x32 autoventilado | 30: 280x24 autoventilado 33-35: 280x28 autoventilado MAXI 35-40: 300x32 autoventilado | 30: 280x28 autoventilado 33-35-MAXI 35-40: 300x32 autoventilado |
| Traseiros: Ø mm | 30-33-35: 280x16 | 30-33-35-MAXI 35: 280x16 MAXI 40 (opt na MAXI 35): 300x22 | 30-33-35: 280x16 MAXI 35-40: 300x22 | 30-33-35-MAXI 35: 280x16 MAXI 40 (opc na MAXI 35): 300x22 | 30: 280x28 autoventilado 33-35-MAXI 35-40: 300x32 autoventilado |
| Suspensão | | | | | |
| Dianteira | De rodas independentes tipo McPherson, com braços oscilantes, | | | molas helicoidais, amortecedores telescópicos e barra estabilizadora | |
| Traseira | Eixo rígido tubular com molas de lâminas, amortecedores | | | telescópicos e tampões elásticos laterais | |
| Peso máximo permitido no eixo dianteiro (kg) | 28 e 30 : 1630 kg – 33 : 1750 kg – 35 : 1850 kg | 30 : 1630 kg – 33 : 1750 kg – 35 : 1850 kg MAXI: 2100 kg | 30 : 1630 kg – 33 : 1750 kg – 35 : 1850 kg MAXI: 2100 kg | 30 : 1630 kg – 33 : 1750 kg – 35 : 1850 kg MAXI: 2100 kg | 35 distância entre eixos M: 1850 kg - 35 distância entre eixos L: 2100 kg MAXI: 2100 kg |
| Peso máximo permitido no eixo traseiro (kg) | 28 e 30 : 1650 kg – 33 : 1900 kg – 35 : 2000 kg | 30 : 1650 kg – 33 : 1900 kg – 35 : 2000 kg MAXI: 2400 kg-2500 kg* | 30 : 1650 kg – 33 : 1900 kg – 35 : 2000 kg MAXI: 2400 kg-2500 kg* | 30 : 1650 kg – 33 : 1900 kg – 35 : 2000 kg MAXI: 2400 kg-2500 kg* | 35 distância entre eixos M: 2000 kg – 35 35 distância entre eixos L: 2400 kg MAXI: 2400 kg-2500 kg* |
| Rodas | | | | | |
| Pneus | Manual: 215/70 R 15 C (225/70 R 15 C, 215/75 R 16 C, 225/75 R 16 C optional) – MAXI: 215/75 R 16 C on 3500 kg - 225/75 R 16 C on | | | 4000 kg (opt. on 35 MAXI) – Automatico: 30q: 215/70 R 15 C (225/70 R 15 C optional) – 3300 kg-3500 kg-MAXI 3500 kg-4000 kg: 215/75 R 16 C on 3500 kg - 225/75 R 16 C on 4000 kg (opt. on 35 MAXI) | |
| Sistema Electico (12V) | | | | | |
| Capacidade da bateria (Ah) | 105 Ah | 105 Ah | 105 Ah | 105 Ah | 110 Ah |
| Alternador (A) | Alternador de Alta Eficiência 200A LIN | Alternador de Alta Eficiência 200A LIN | Alternador de Alta Eficiência 200A LIN | Alternador de Alta Eficiência 200A LIN | 180 A |
| Sistema Start & Stop | série | série | série | série | indisponível |
| Pesos - Capacidades de Carga | | | | | |
| Max. Peso rebocável (travado) (kg) | 2000 | 2250 - 3000** | 2100 - 3000** | 2100 - 3000** | 2250 - 3000** |
| Depósito de Combustível (litros) | 75 (opc. 60 ou 90) | 75 (opc. 60 ou 90) | 75 (opc. 60 ou 90) | 75 (opc. 60 ou 90) | 220 CNG (36 kg) - 15 gasolina (recuperação) |
| Depósito de AdBlue (litros) | 19 | 19 | 19 | 19 | - |

* com opc. Suspensões traseiras sobredimensionadas

**MAXI 35 q

▲ Mínimo e máximo de acordo com modelo e versão

CHASSIS CABINE

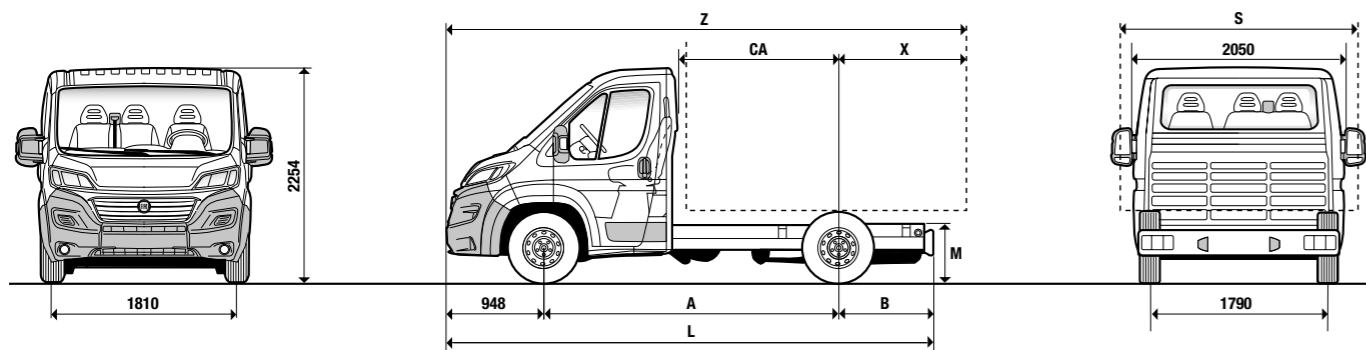

| Dimensões mm | Chassis cab 33 | | | Chassis cab 35 | | |
|---|----------------|------|------|----------------|------|------|
| | | | | | | |
| A Distância entre eixos | 3000 | 3450 | 3800 | 3000 | 3450 | 3800 |
| L Comprimento máximo | 4908 | 5358 | 5708 | 4908 | 5358 | 5708 |
| Largura máxima | 2050 | 2050 | 2050 | 2050 | 2050 | 2050 |
| Distância entre vias: Dianteiras | 1810 | 1810 | 1810 | 1810 | 1810 | 1810 |
| Distância entre vias: Traseiras | 1790 | 1790 | 1790 | 1790 | 1790 | 1790 |
| H Altura máxima (sem carga) | 2254 | 2254 | 2254 | 2254 | 2254 | 2254 |
| Projeção dianteira | 948 | 948 | 948 | 948 | 948 | 948 |
| B Projeção traseira | 960 | 960 | 960 | 960 | 960 | 960 |
| M Altura do chassis (sem carga) | 650 | 650 | 650 | 650 | 650 | 650 |
| X Eixo traseiro até limite do chassis (limite da transformação/caixa) | 1800 | 2070 | 2280 | 1800 | 2070 | 2280 |
| CA Parede traseira da cabine até eixo traseiro | 1610 | 2060 | 2410 | 1610 | 2060 | 2410 |
| S Largura máximo do chassis | 2350 | 2350 | 2350 | 2350 | 2350 | 2350 |
| Z Comprimento total máximo do veículo (com transformação) | 5748 | 6468 | 7028 | 5748 | 6468 | 7028 |

| Distância entre eixos 3000 mm | Chassis cab 33 | | | | Chassis cab 35 | | | |
|--|----------------|--------------|--------------|--------------|----------------|--------------|--------------|--------------|
| | | | | | | | | |
| SINCOM | 290.4C4 | 290.4C5 | 290.4C6 | 290.4C7 | 290.9C4 | 290.9C5 | 290.9C6 | 290.9C7 |
| Motor | 120 MultiJet | 140 MultiJet | 160 MultiJet | 180 MultiJet | 120 MultiJet | 140 MultiJet | 160 MultiJet | 180 MultiJet |
| Peso do veículo (kg) | 1685 | 1685 | 1700 | 1700 | 1685 | 1685 | 1700 | 1700 |
| Peso Bruto (kg) | 3300 | 3300 | 3300 | 3300 | 3500 | 3500 | 3500 | 3500 |
| Peso máx. permitido no eixo dianteiro (kg) | 1750 | 1750 | 1750 | 1750 | 1850 | 1850 | 1850 | 1850 |
| Peso máx. permitido no eixo traseiro (kg) | 1900 | 1900 | 1900 | 1900 | 2000 | 2000 | 2000 | 2000 |

| Distância entre eixos 3450 mm | Chassis cab 33 | | | | Chassis cab 35 | | | |
|--|----------------|--------------|--------------|--------------|----------------|--------------|--------------|--------------|
| | | | | | | | | |
| SINCOM | 290.5C4 | 290.5C5 | 290.5C6 | 290.5C7 | 290.AC4 | 290.AC5 | 290.AC6 | 290.AC7 |
| Motor | 120 MultiJet | 140 MultiJet | 160 MultiJet | 180 MultiJet | 120 MultiJet | 140 MultiJet | 160 MultiJet | 180 MultiJet |
| Peso do veículo (kg) | 1715 | 1715 | 1730 | 1730 | 1715 | 1715 | 1730 | 1730 |
| Peso Bruto (kg) | 3300 | 3300 | 3300 | 3300 | 3500 | 3500 | 3500 | 3500 |
| Peso máx. permitido no eixo dianteiro (kg) | 1750 | 1750 | 1750 | 1750 | 1850 | 1850 | 1850 | 1850 |
| Peso máx. permitido no eixo traseiro (kg) | 1900 | 1900 | 1900 | 1900 | 2000 | 2000 | 2000 | 2000 |

| Distância entre eixos 3800 mm | Chassis cab 33 | | | | Chassis cab 35 | | | |
|--|----------------|--------------|--------------|--------------|----------------|--------------|--------------|--------------|
| | | | | | | | | |
| SINCOM | 290.KC4 | 290.KC5 | 290.KC6 | 290.KC7 | 290.LC4 | 290.LC5 | 290.LC6 | 290.LC7 |
| Motor | 120 MultiJet | 140 MultiJet | 160 MultiJet | 180 MultiJet | 120 MultiJet | 140 MultiJet | 160 MultiJet | 180 MultiJet |
| Peso do veículo (kg) | 1725 | 1725 | 1740 | 1740 | 1725 | 1725 | 1740 | 1740 |
| Peso Bruto (kg) | 3300 | 3300 | 3300 | 3300 | 3500 | 3500 | 3500 | 3500 |
| Peso máx. permitido no eixo dianteiro (kg) | 1750 | 1750 | 1750 | 1750 | 1850 | 1850 | 1850 | 1850 |
| Peso máx. permitido no eixo traseiro (kg) | 1900 | 1900 | 1900 | 1900 | 2000 | 2000 | 2000 | 2000 |

Nota: O peso do veículo é referente a versões base com transmissão manual e sem equipamento opcional
 ■ Vincula os espelhos retrovisores opc. 042 - 2200mm; com opc. 036 - 2100 mm espelhos retrovisores de série

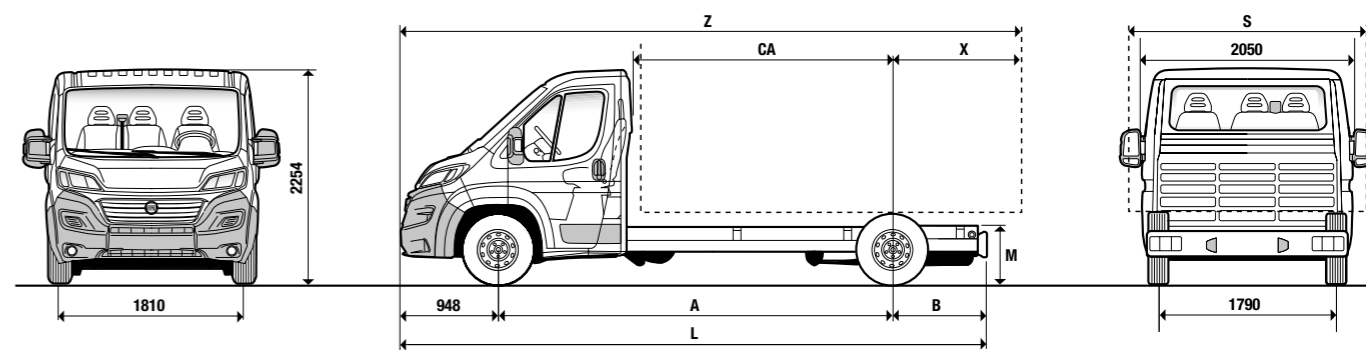

| Dimensões mm | Chassis cab 33 | | | Chassis cab 35 | | |
|---|----------------|---------|------|----------------|---------|------|
| | | | | | | |
| A Distância entre eixos | 4035 | 4035 XL | 4300 | 4035 | 4035 XL | 4300 |
| L Comprimento máximo | 5943 | 6308 | 6208 | 5943 | 6308 | 6208 |
| Largura máxima | 2050 | 2050 | 2050 | 2050 | 2050 | 2050 |
| Distância entre vias: Dianteiras | 1810 | 1810 | 1810 | 1810 | 1810 | 1810 |
| Distância entre vias: Traseiras | 1790 | 1790 | 1790 | 1790 | 1790 | 1790 |
| H Altura máxima (sem carga) | 2254 | 2254 | 2254 | 2254 | 2254 | 2254 |
| Projeção dianteira | 948 | 948 | 948 | 948 | 948 | 948 |
| B Projeção traseira | 960 | 1325 | 960 | 1325 | 960 | 960 |
| M Altura do chassis (sem carga) | 650 | 650 | 650 | 650 | 650 | 650 |
| X Eixo traseiro até limite do chassis (limite da transformação/caixa) | 2400 | 2400 | 2400 | 2400 | 2400 | 2400 |
| CA Parede traseira da cabine até eixo traseiro | 2645 | 2645 | 2910 | 2645 | 2645 | 2910 |
| S Largura máximo do chassis | 2350 | 2350 | 2350 | 2350 | 2350 | 2350 |
| Z Comprimento total máximo do veículo (com transformação) | 7383 | 7383 | 7648 | 7383 | 7383 | 7648 |

| Distância entre eixos 4035 mm | Chassis cab 33 | | | | Chassis cab 35 | | | |
|--|----------------|--------------|--------------|--------------|----------------|--------------|--------------|--------------|
| | | | | | | | | |
| SINCOM | 290.6C4 | 290.6C5 | 290.6C6 | 290.6C7 | 290.BC4 | 290.BC5 | 290.BC6 | 290.BC7 |
| Motor | 120 MultiJet | 140 MultiJet | 160 MultiJet | 180 MultiJet | 120 MultiJet | 140 MultiJet | 160 MultiJet | 180 MultiJet |
| Peso do veículo (kg) | 1735 | 1735 | 1750 | 1750 | 1735 | 1735 | 1750 | 1750 |
| Peso Bruto (kg) | 3300 | 3300 | 3300 | 3300 | 3500 | 3500 | 3500 | 3500 |
| Peso máx. permitido no eixo dianteiro (kg) | 1750 | 1750 | 1750 | 1750 | 1850 | 1850 | 1850 | 1850 |
| Peso máx. permitido no eixo traseiro (kg) | 1900 | 1900 | 1900 | 1900 | 2000 | 2000 | 2000 | 2000 |

| Distância entre eixos 4035 mm XL | Chassis cab 35 | | | |
|--|----------------|--------------|--------------|--------------|
| | | | | |
| SINCOM | 290.CC4 | 290.CC5 | 290.CC6 | 290.CC7 |
| Motor | 120 MultiJet | 140 MultiJet | 160 MultiJet | 180 MultiJet |
| Peso do veículo (kg) | 1750 | 1750 | 1765 | 1765 |
| Peso Bruto (kg) | 3500 | 3500 | 3500 | 3500 |
| Peso máx. permitido no eixo dianteiro (kg) | 1850 | 1850 | 1850 | 1850 |
| Peso máx. permitido no eixo traseiro (kg) | 2000 | 2000 | 2000 | 2000 |

| Distância entre eixos 4300 mm | Chassis cab 35 | | | |
|--|----------------|--------------|--------------|--------------|
| | | | | |
| SINCOM | 290.TC4 | 290.TC5 | 290.TC6 | 290.TC7 |
| Motor | 120 MultiJet | 140 MultiJet | 160 MultiJet | 180 MultiJet |
| Peso do veículo (kg) | 1755 | 1755 | 1770 | 1770 |
| Peso Bruto (kg) | 3500 | 3500 | 3500 | 3500 |
| Peso máx. permitido no eixo dianteiro (kg) | 1850 | 1850 | 1850 | 1850 |
| Peso máx. permitido no eixo traseiro (kg) | 2000 | 2000 | 2000 | 2000 |

Nota: O peso do veículo é referente a versões base com transmissão manual e sem equipamento opcional
 ■ Vincula os espelhos retrovisores opc. 042 - 2200mm; com opc. 036 - 2100 mm espelhos retrovisores de série

MAXI CHASSIS CABINE

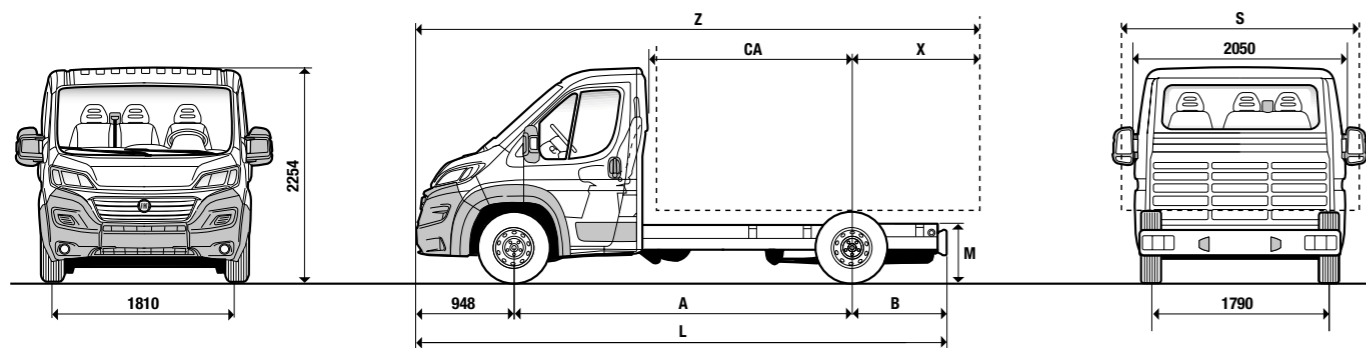

| Dimensões mm | Maxi Chassis Cab 35 | | | Maxi Chassis Cab 40 | | |
|---|-------------------------|------|------|---------------------|------|------|
| | A Distância entre eixos | 3000 | 3450 | 3800 | 3450 | 3800 |
| L Comprimento máximo | 4908 | 5358 | 5708 | 5358 | 5708 | |
| Largura máxima | 2050 | 2050 | 2050 | 2050 | 2050 | |
| Distância entre vias: Dianteiras | 1810 | 1810 | 1810 | 1810 | 1810 | |
| Distância entre vias: Traseiras | 1790 | 1790 | 1790 | 1790 | 1790 | |
| H Altura máxima (sem carga) | 2254 | 2254 | 2254 | 2254 | 2254 | |
| Projeção dianteira | 948 | 948 | 948 | 948 | 948 | |
| B Projeção traseira | 960 | 960 | 960 | 960 | 960 | |
| M Altura do chassis (sem carga) | 650 | 650 | 650 | 650 | 650 | |
| X Eixo traseiro até limite do chassis (limite da transformação/caixa) | 1800 | 2070 | 2280 | 2070 | 2280 | |
| CA Parede traseira da cabine até eixo traseiro | 1610 | 2060 | 2410 | 2060 | 2410 | |
| S Largura máximo do chassis | 2350 | 2350 | 2350 | 2350 | 2350 | |
| Z Comprimento total máximo do veículo (com transformação) | 5748 | 6468 | 7028 | 6468 | 7028 | |

| Distância entre eixos 3000 mm | Maxi Chassis Cab 35 | | |
|--|---------------------|--------------|--------------|
| | SINCOM | 295.9C5 | 295.9C6 |
| Motor | 140 MultiJet | 160 MultiJet | 180 MultiJet |
| Peso do veículo (kg) | 1725 | 1740 | 1740 |
| Peso Bruto (kg) | 3500 | 3500 | 3500 |
| Peso máx. permitido no eixo dianteiro (kg) | 2100 | 2100 | 2100 |
| Peso máx. permitido no eixo traseiro (kg) | 2400 | 2400 | 2400 |

| Distância entre eixos 3450 mm | Maxi Chassis Cab 35 | | | Maxi Chassis Cab 40 | | |
|--|---------------------|--------------|--------------|---------------------|--------------|--------------|
| | SINCOM | 295.AC5 | 295.AC6 | 295.AC7 | 295.FC5 ** | 295.FC6 |
| Motor | 140 MultiJet | 160 MultiJet | 180 MultiJet | 140 MultiJet | 160 MultiJet | 180 MultiJet |
| Peso do veículo (kg) | 1755 | 1770 | 1770 | 1770 | 1770 | 1770 |
| Peso Bruto (kg) | 3500 | 3500 | 3500 | 4250 | 4250 | 4250 |
| Peso máx. permitido no eixo dianteiro (kg) | 2100 | 2100 | 2100 | 2100 | 2100 | 2100 |
| Peso máx. permitido no eixo traseiro (kg) | 2400* | 2400* | 2400* | 2400* | 2400* | 2400* |

| Distância entre eixos 3800 mm | Maxi Chassis Cab 35 | | | Maxi Chassis Cab 40 | | |
|--|---------------------|--------------|--------------|---------------------|--------------|--------------|
| | SINCOM | 295.LC5 | 295.LC6 | 295.LC7 | 295.PC5 ** | 295.PC6 |
| Motor | 140 MultiJet | 160 MultiJet | 180 MultiJet | 140 MultiJet | 160 MultiJet | 180 MultiJet |
| Peso do veículo (kg) | 1765 | 1780 | 1780 | 1780 | 1780 | 1780 |
| Peso Bruto (kg) | 3500 | 3500 | 3500 | 4250 | 4250 | 4250 |
| Peso máx. permitido no eixo dianteiro (kg) | 2100 | 2100 | 2100 | 2100 | 2100 | 2100 |
| Peso máx. permitido no eixo traseiro (kg) | 2400* | 2400* | 2400* | 2400* | 2400* | 2400* |

Nota: O peso do veículo é referente a versões base com transmissão manual e sem equipamento opcional

■ Vincula os espelhos retrovisores opc. 042 - 2200mm; com opc. 036 - 2100 mm espelhos retrovisores de série

* 2500 kg com opc. 057 (Suspensões transeiras sobredimensionadas 2.500 kg)

** Transmissão automática de série. Transmissão manual só com o opcional 1AX (exclusão de transmissão automática e smart tacógrafo)

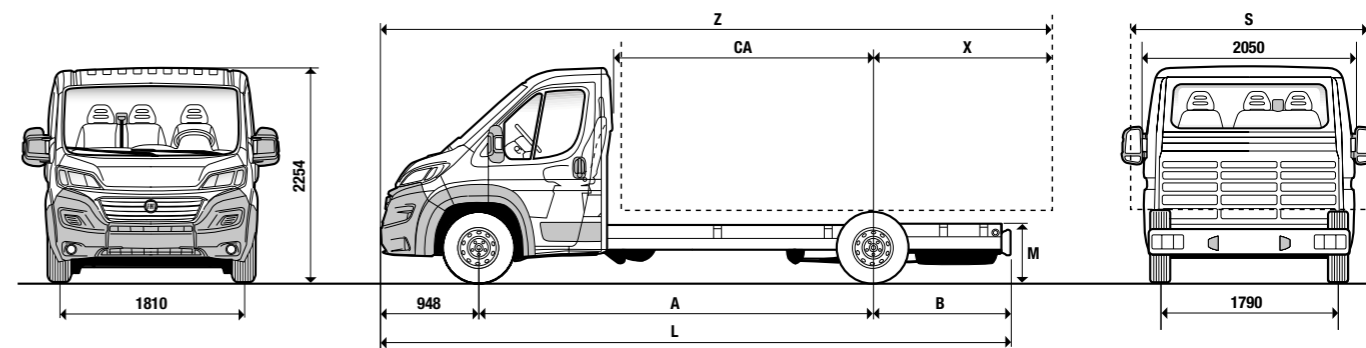

| Dimensões mm | Maxi Chassis Cab 35 | | | Maxi Chassis Cab 40 | | |
|---|-------------------------|------|---------|---------------------|------|---------|
| | A Distância entre eixos | 4035 | 4035 XL | 4300 | 4035 | 4035 XL |
| L Comprimento máximo | 5943 | 6308 | 6208 | 5943 | 6308 | 6208 |
| Largura máxima | 2050 | 2050 | 2050 | 2050 | 2050 | 2050 |
| Distância entre vias: Dianteiras | 1810 | 1810 | 1810 | 1810 | 1810 | 1810 |
| Distância entre vias: Traseiras | 1790 | 1790 | 1790 | 1790 | 1790 | 1790 |
| H Altura máxima (sem carga) | 2254 | 2254 | 2254 | 2254 | 2254 | 2254 |
| Projeção dianteira | 948 | 948 | 948 | 948 | 948 | 948 |
| B Projeção traseira | 960 | 1325 | 960 | 1325 | 960 | 960 |
| M Altura do chassis (sem carga) | 650 | 650 | 650 | 650 | 650 | 650 |
| X Eixo traseiro até limite do chassis (limite da transformação/caixa) | 2400 | 2400 | 2400 | 2400 | 2400 | 2400 |
| CA Parede traseira da cabine até eixo traseiro | 2645 | 2645 | 2910 | 2645 | 2645 | 2910 |
| S Largura máximo do chassis | 2350 | 2350 | 2350 | 2350 | 2350 | 2350 |
| Z Comprimento total máximo do veículo (com transformação) | 7383 | 7383 | 7648 | 7383 | 7383 | 7648 |

| Distância entre eixos 4035 mm | Maxi Chassis Cab 35 | | | Maxi Chassis Cab 40 | | |
|--|---------------------|--------------|--------------|---------------------|--------------|--------------|
| | SINCOM | 295.BC5 | 295.BC6 | 295.BC7 | 295.GC5 ** | 295.GC6 |
| Motor | 140 MultiJet | 160 MultiJet | 180 MultiJet | 140 MultiJet | 160 MultiJet | 180 MultiJet |
| Peso do veículo (kg) | 1775 | 1790 | 1790 | 1790 | 1790 | 1790 |
| Peso Bruto (kg) | 3500 | 3500 | 3500 | 4250 | 4250 | 4250 |
| Peso máx. permitido no eixo dianteiro (kg) | 2100 | 2100 | 2100 | 2100 | 2100 | 2100 |
| Peso máx. permitido no eixo traseiro (kg) | 2400* | 2400* | 2400* | 2400* | 2400* | 2400* |

| Distância entre eixos 4035 mm XL | Maxi Chassis Cab 35 | | | Maxi Chassis Cab 40 | | |
|--|---------------------|--------------|--------------|---------------------|--------------|--------------|
| | SINCOM | 295.CC5 | 295.CC6 | 295.CC7 | 295.HC5 ** | 295.HC6 |
| Motor | 140 MultiJet | 160 MultiJet | 180 MultiJet | 140 MultiJet | 160 MultiJet | 180 MultiJet |
| Peso do veículo (kg) | 1790 | 1805 | 1805 | 1805 | 1805 | 1805 |
| Peso Bruto (kg) | 3500 | 3500 | 3500 | 4250 | 4250 | 4250 |
| Peso máx. permitido no eixo dianteiro (kg) | 2100 | 2100 | 2100 | 2100 | 2100 | 2100 |
| Peso máx. permitido no eixo traseiro (kg) | 2400* | 2400* | 2400* | 2400* | 2400* | 2400* |

| Distância entre eixos 4300 mm | Maxi Chassis Cab 35 | | | Maxi Chassis Cab 40 | | |
|--|---------------------|--------------|--------------|---------------------|--------------|--------------|
| | SINCOM | 295.TC5 | 295.TC6 | 295.TC7 | 295.UC5 ** | 295.UC6 |
| Motor | 140 MultiJet | 160 MultiJet | 180 MultiJet | 140 MultiJet | 160 MultiJet | 180 MultiJet |
| Peso do veículo (kg) | 1795 | 1810 | 1810 | 1810 | 1810 | 1810 |
| Peso Bruto (kg) | 3500 | 3500 | 3500 | 4250 | 4250 | 4250 |
| Peso máx. permitido no eixo dianteiro (kg) | 2100 | 2100 | 2100 | 2100 | 2100 | 2100 |
| Peso máx. permitido no eixo traseiro (kg) | 2400* | 2400* | 2400* | 2400* | 2400* | 2400* |

Nota: O peso do veículo é referente a versões base com transmissão manual e sem equipamento opcional

■ Vincula os espelhos retrovisores opc. 042 - 2200mm; com opc. 036 - 2100 mm espelhos retrovisores de série

* 2500 kg com opc. 057 (Suspensões transeiras sobredimensionadas 2.500 kg)

** Transmissão automática de série. Transmissão manual só com o opcional 1AX (exclusão de transmissão automática e smart tacógrafo)

CHASSIS CABINE DUPLA

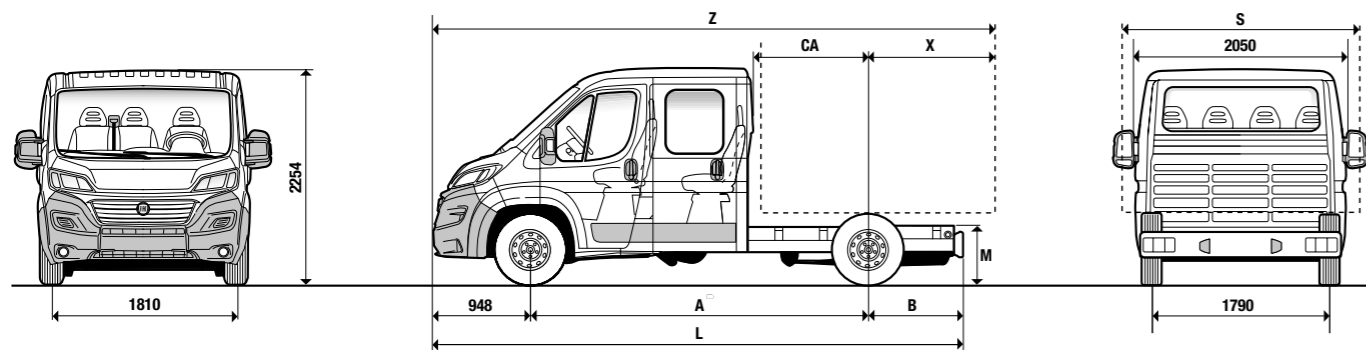

| Dimensões mm | Chassis Cabine Dupla 33 | | Chassis Cabine Dupla 35 | |
|---|-------------------------|------|-------------------------|------|
| | | | | |
| A Distância entre eixos | 3450 | 4035 | 3450 | 4035 |
| L Comprimento máximo | 5358 | 5943 | 5358 | 5943 |
| Largura máxima | 2050 | 2050 | 2050 | 2050 |
| Distância entre vias: Dianteiras | 1810 | 1810 | 1810 | 1810 |
| Distância entre vias: Traseiras | 1790 | 1790 | 1790 | 1790 |
| H Altura máxima (sem carga) | 2254 | 2254 | 2254 | 2254 |
| Projeção dianteira | 948 | 948 | 948 | 948 |
| B Projeção traseira | 960 | 960 | 960 | 960 |
| M Altura do chassis (sem carga) | 719 | 719 | 719 | 719 |
| X Eixo traseiro até limite do chassis (limite da transformação/caixa) | 2070 | 2400 | 2070 | 2400 |
| CA Parede traseira da cabine até eixo traseiro | 1190 | 1774 | 1190 | 1774 |
| S Largura máximo do chassis [■] | 2350 | 2350 | 2350 | 2350 |
| Z Comprimento total máximo do veículo (com transformação) | 6468 | 7383 | 6468 | 7383 |

| Distância entre eixos 3450 mm | Chassis Cabine Dupla 33 | | | | Chassis Crew Cab 35 | | | |
|--|-------------------------|--------------|--------------|--------------|---------------------|--------------|--------------|--------------|
| | | | | | | | | |
| SINCOM | 290.5D4 | 290.5D5 | 290.5D6 | 290.5D7 | 290.AD4 | 290.AD5 | 290.AD6 | 290.AD7 |
| Motor | 120 MultiJet | 140 MultiJet | 160 MultiJet | 180 MultiJet | 120 MultiJet | 140 MultiJet | 160 MultiJet | 180 MultiJet |
| Peso do veículo (kg) | 1920 | 1920 | 1935 | 1935 | 1920 | 1920 | 1935 | 1935 |
| Peso Bruto (kg) | 3300 | 3300 | 3300 | 3300 | 3500 | 3500 | 3500 | 3500 |
| Peso máx. permitido no eixo dianteiro (kg) | 1750 | 1750 | 1750 | 1750 | 1850 | 1850 | 1850 | 1850 |
| Peso máx. permitido no eixo traseiro (kg) | 1900 | 1900 | 1900 | 1900 | 2000 | 2000 | 2000 | 2000 |

| Distância entre eixos 4035 mm | Chassis Cabine Dupla 33 | | | | Chassis crew cab 35 | | | |
|--|-------------------------|--------------|--------------|--------------|---------------------|--------------|--------------|--------------|
| | | | | | | | | |
| SINCOM | 290.6D4 | 290.6D5 | 290.6D6 | 290.6D7 | 290.BD4 | 290.BD5 | 290.BD6 | 290.BD7 |
| Motor | 120 MultiJet | 140 MultiJet | 160 MultiJet | 180 MultiJet | 120 MultiJet | 140 MultiJet | 160 MultiJet | 180 MultiJet |
| Peso do veículo (kg) | 1950 | 1950 | 1965 | 1965 | 1950 | 1950 | 1965 | 1965 |
| Peso Bruto (kg) | 3300 | 3300 | 3300 | 3300 | 3500 | 3500 | 3500 | 3500 |
| Peso máx. permitido no eixo dianteiro (kg) | 1750 | 1750 | 1750 | 1750 | 1850 | 1850 | 1850 | 1850 |
| Peso máx. permitido no eixo traseiro (kg) | 1900 | 1900 | 1900 | 1900 | 2000 | 2000 | 2000 | 2000 |

Nota: O peso do veículo é referente a versões base com transmissão manual e sem equipamento opcional
[■] Vincula os espelhos retrovisores opc. 042 - 2200mm; com opc. 036 - 2100 mm espelhos retrovisores de série

MAXI CHASSIS CABINE DUPLA

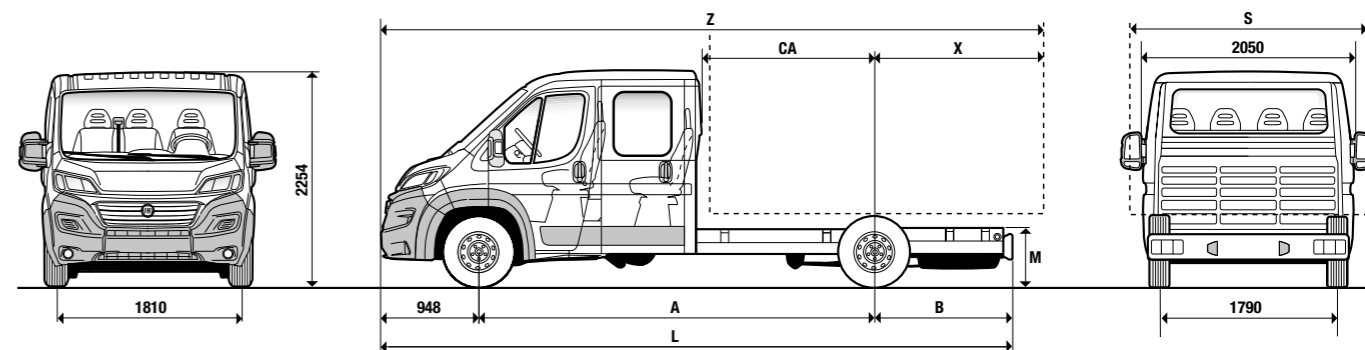

| Dimensões mm | Maxi Chassis Cabine Dupla 35 | | | Maxi Chassis Cabine Dupla 40 | | |
|---|------------------------------|------|---------|------------------------------|------|---------|
| | | | | | | |
| A Distância entre eixos | 3450 | 4035 | 4035 XL | 3450 | 4035 | 4035 XL |
| L Comprimento máximo | 5358 | 5943 | 6308 | 5358 | 5943 | 6308 |
| Largura máxima | 2050 | 2050 | 2050 | 2050 | 2050 | 2050 |
| Distância entre vias: Dianteiras | 1810 | 1810 | 1810 | 1810 | 1810 | 1810 |
| Distância entre vias: Traseiras | 1790 | 1790 | 1790 | 1790 | 1790 | 1790 |
| H Altura máxima (sem carga) | 2254 | 2254 | 2254 | 2254 | 2254 | 2254 |
| Projeção dianteira | 948 | 948 | 948 | 948 | 948 | 948 |
| B Projeção traseira | 960 | 960 | 1325 | 960 | 960 | 1325 |
| M Altura do chassis (sem carga) | 719 | 719 | 719 | 719 | 719 | 719 |
| X Eixo traseiro até limite do chassis (limite da transformação/caixa) | 2070 | 2400 | 2400 | 2070 | 2400 | 2400 |
| CA Parede traseira da cabine até eixo traseiro | 1190 | 1774 | 1774 | 1190 | 1774 | 1774 |
| S Largura máximo do chassis [■] | 2350 | 2350 | 2350 | 2350 | 2350 | 2350 |
| Z Comprimento total máximo do veículo (com transformação) | 6468 | 7383 | 7383 | 6468 | 7383 | 7383 |

| Distância entre eixos 3450 mm | Maxi Chassis Cabine Dupla 35 | | | Maxi Chassis Cabine Dupla 40 | | |
|--|------------------------------|--------------|--------------|------------------------------|--------------|--------------|
| | | | | | | |
| SINCOM | 295.AD5 | 295.AD6 | 295.AD7 | 295.FD5 ** | 295.FD6 | 295.FD7 |
| Motor | 140 MultiJet | 160 MultiJet | 180 MultiJet | 140 MultiJet | 160 MultiJet | 180 MultiJet |
| Peso do veículo (kg) | 1960 | 1975 | 1975 | 1975 | 1975 | 1975 |
| Peso Bruto (kg) | 3500 | 3500 | 3500 | 4250 | 4250 | 4250 |
| Peso máx. permitido no eixo dianteiro (kg) | 2100 | 2100 | 2100 | 2100 | 2100 | 2100 |
| Peso máx. permitido no eixo traseiro (kg) | 2400* | 2400* | 2400* | 2400* | 2400* | 2400* |

| Distância entre eixos 4035 mm | Maxi Chassis Cabine Dupla 35 | | | Maxi Chassis Cabine Dupla 40 | | |
|--|------------------------------|--------------|--------------|------------------------------|--------------|--------------|
| | | | | | | |
| SINCOM | 295.BD5 | 295.BD6 | 295.BD7 | 295.GD5 ** | 295.GD6 | 295.GD7 |
| Motor | 140 MultiJet | 160 MultiJet | 180 MultiJet | 140 MultiJet | 160 MultiJet | 180 MultiJet |
| Peso do veículo (kg) | 1990 | 2005 | 2005 | 2005 | 2005 | 2005 |
| Peso Bruto (kg) | 3500 | 3500 | 3500 | 4250 | 4250 | 4250 |
| Peso máx. permitido no eixo dianteiro (kg) | 2100 | 2100 | 2100 | 2100 | 2100 | 2100 |
| Peso máx. permitido no eixo traseiro (kg) | 2400* | 2400* | 2400* | 2400* | 2400* | 2400* |

| Distância entre eixos 4035 mm XL | Maxi Chassis Cabine Dupla 35 | | | Maxi Chassis Cabine Dupla 40 | | |
|--|------------------------------|--------------|--------------|------------------------------|--------------|--------------|
| | | | | | | |
| SINCOM | 295.CD5 | 295.CD6 | 295.CD7 | 295.HD5 ** | 295.HD6 | 295.HD7 |
| Motor | 140 MultiJet | 160 MultiJet | 180 MultiJet | 140 MultiJet | 160 MultiJet | 180 MultiJet |
| Peso do veículo (kg) | 2010 | 2025 | 2025 | 2025 | 2025 | 2025 |
| Peso Bruto (kg) | 3500 | 3500 | 3500 | 4250 | 4250 | 4250 |
| Peso máx. permitido no eixo dianteiro (kg) | 2100 | 2100 | 2100 | 2100 | 2100 | 2100 |
| Peso máx. permitido no eixo traseiro (kg) | 2400* | 2400* | 2400* | 2400* | 2400* | 2400* |

Nota: O peso do veículo é referente a versões base com transmissão manual e sem equipamento opcional
[■] Vincula os espelhos retrovisores opc. 042 - 2200mm; com opc. 036 - 2100 mm espelhos retrovisores de série
* 2500 kg com opc. 057 (Suspensões transeiras sobredimensionadas 2.500 kg)
** Transmissão automática de série. Transmissão manual só com o opcional 1AX (exclusão de transmissão automática e smart tacógrafo)

GARANTIA DO VEÍCULO

Com a nossa GARANTIA, tem à sua disposição um serviço abrangente de intervenções básicas gratuitas que inclui a reparação ou substituição de peças defeituosas, o respetivo tempo de mão de obra e o fornecimento de consumíveis necessários durante 24 meses, com início a partir da data do registo inicial da sua viatura.

Também protegemos a sua viatura de defeitos de fabrico relacionados com a pintura. Pintamos completa ou parcialmente a sua viatura para eliminar o defeito detetado, de acordo com as condições standard do fabricante. O fornecimento deste serviço é válido durante 36 meses, com início a partir da data do registo inicial da sua viatura.

Também temos à sua disposição uma garantia sobre a carroçaria da sua viatura em caso de perfuração devido a corrosão ocorrida de dentro para fora. Reparamos e/ou substituímos quaisquer peças perfuradas por corrosão durante 8 anos, com início a partir da data do registo inicial da sua viatura.

Para mais informações, por favor consulte o seu manual de garantia!

O que está incluído:

- Assistência em Viagem
- Peças Originais
- Mão-de-obra qualificada.

O que está coberto:

- Carroçaria da Viatura.

APOIO AO CLIENTE FIAT PROFESSIONAL

Poderá contactar a Fiat Professional através da linha telefónica dedicada com o Número Verde Universal 00800 3428 0000, disponível a partir da maioria dos países Europeus*. Estamos ao seu dispor para fornecer assistência em viagem durante 365 dias por ano, 24 horas por dia. Caso contacte o Apoio ao Cliente Fiat Professional, poderá também requerer informação sobre os nossos modelos, serviços e Distribuidores Autorizados do Serviço e de Peças Fiat Professional.

* Por favor verifique os custos da chamada com o seu operador de comunicações telefónicas quando efetuar uma chamada a partir do estrangeiro ou através de telemóveis.

CHAMADA GRATUITA
00 800 342 800 00

MY FIAT PROFESSIONAL

Faça a gestão do seu Fiat Professional com um só clique! Registe-se no my FIAT PROFESSIONAL. Receberá conselhos personalizados, ferramentas dedicadas e promoções exclusivas. Visite my.fiatprofessional.com.

my Fiat Professional



SERVIÇOS FINANCEIROS FCA CAPITAL PORTUGAL

Descubra como adquirir a sua nova oblò com as soluções financeiras inovadoras da FCA Capital Portugal. Se é um cliente particular, profissional liberal ou empresário em nome individual, encontrará na FCA CAPITAL, as melhores e mais flexíveis soluções financeiras para apoiá-lo na compra da sua nova Ducato e poder conduzi-la com total tranquilidade. Com a FCA CAPITAL, poderá combinar serviços de elevado valor acrescentado, desenvolvidos para responder a todas as suas necessidades. Para mais informações, visite www.fcacapital.pt. Qualquer que seja a forma como deseja usufruir da sua mobilidade, a FCA CAPITAL irá ao encontro das suas necessidades com soluções de crédito e leasing combinadas com serviços exclusivos.

Crédito Automóvel: A forma mais clássica de financiamento, destinada principalmente ao uso particular, com prestações flexíveis e prazos alargados.

Crédito Automóvel com Balloon: Uma modalidade do crédito automóvel que permite deixar até 30% do PVP do veículo para o final do contrato.

Leasing: Solução financeira especialmente adequada à Empresas, ENI's e Profissionais Liberais, permite flexibilidade ao nível da entrada e também no valor residual. Poderá usufruir da sua mobilidade ao máximo, sem imobilizar capital. Oferece a possibilidade de escolha, na data de termo do contrato, entre devolver, manter ou substituir a viatura por outra nova;

Adicionalmente, a FCA Capital propõe uma vasta gama de serviços opcionais, que podem ser associados ao contrato de financiamento:

Ao nível da protecção financeira, com o CPI, que assegura o pagamento do financiamento em caso de situações adversas e imprevisíveis, como desemprego ou doença.

Ao nível da protecção do veículo, com o GAP, que protege o cliente em uma eventual situação de perda total do veículo, reembolsando-o pela diferença entre o valor comercial do automóvel à data do sinistro e o saldo em dívida até aos limites acordados.



MOPAR, VEHICLE PROTECTION

MOPAR, VEHICLE PROTECTION oferece uma série de serviços especialmente concebidos para garantir a todos os seus clientes o prazer de conduzir os seus automóveis sem preocupações e sem imprevistos. O nosso portfólio de produtos consiste numa ampla e flexível gama de Extensões de Garantia e Contratos de serviço. Cada acordo adapta-se aos requisitos de condução do cliente, com diferentes soluções que variam em duração e quilometragem. Só com o Mopar Vehicle Protection® poderá ter certeza de que toda a manutenção será realizada por profissionais altamente qualificados e especializados na Rede de Distribuidores Autorizados do Serviço e de Peças Fiat Professional, nas quais somente peças de substituição originais serão utilizadas. Escolha o contrato de serviço que melhor se adapta às suas necessidades de condução.

MAXIMUM CARE: 100% DE TRANQUILIDADE ONDE QUER QUE A SUA VIAGEM TERMINE

Certifique-se que viaja em segurança com a Extensão de Garantia que cobre os componentes mecânicos e elétricos do seu veículo, além da garantia contratual de 2 anos do fabricante válida em Portugal e no exterior. A mais ampla oferta que se adapta às necessidades do cliente, com soluções que variam em termos de duração e quilometragem, com até 200.000 km e 3 anos além da garantia contratual de 2 anos.

EASY CARE: MANUTENÇÃO PROGRAMADA A CUSTO FIXO

O Contrato de Manutenção programada visa garantir que tenha um preço fixo na manutenção necessária para cuidar do seu veículo para que este esteja sempre em perfeito estado de funcionamento. Até 5 anos de cobertura, com soluções variadas em termos de duração e quilometragem. Prolongue a vida útil do seu veículo assegurando-se de que realiza todas as revisões programadas necessárias para garantir o melhor desempenho, tal como no dia em que adquiriu o seu Fiat Professional.

* O custo da Extensão de Garantia ou do Contrato de Manutenção Mopar® pode ser diluído no capital financiado e pago juntamente com as mensalidades do seu financiamento automóvel. Para informações mais detalhadas relacionadas com as nossas soluções financeiras, contacte o seu concessionário ou visite-nos em www.fcacapital.pt. O EASY CARE pode ser assinado a qualquer momento antes da primeira manutenção programada, enquanto o MAXIMUM CARE pode ser assinado dentro de 24 meses a partir da data de registo do veículo.

