



ISUZU
D-MAX

ISUZU

ISUZU PORTUGAL
Rua Dr. José Espírito Santo N.º 38
1950-097 Lisboa · www.isuzu.pt

 @IsuzuPortugal  @isuzu.pt

A ISUZU PORTUGAL reserva-se o direito de proceder, sem aviso prévio, a alterações às especificações e ao equipamento mencionados ou ilustrados no presente catálogo. As especificações e o equipamento em questão poderão também ser alterados por motivos de cumprimento da legislação e das restrições impostas nos diferentes mercados. A aparência e/ou disponibilidade das funcionalidades/equipamentos e as respetivas especificações podem diferir consoante a região. Os acessórios e os equipamentos exibidos neste catálogo são meramente ilustrativos. Algumas funcionalidades poderão não fazer parte do equipamento de série, estando disponíveis por um custo extra. Consulte o seu distribuidor ou concessionário ISUZU para obter informações mais detalhadas sobre a disponibilidade dos diversos modelos e as respetivas especificações.

ROBUSTEZ DE ÚLTIMA GERAÇÃO

Bem-vindo ao futuro da robustez! Desde a resistência, que é a sua imagem de marca, até à performance poderosa, a nova ISUZU D-MAX revela-se mais capaz do que nunca.

Oferecendo o que de melhor existe em termos de segurança, tecnologia de infotainment de última geração e conforto a qualquer hora do dia, eis o resultado de um século de experiência da ISUZU na criação dos melhores veículos comerciais do mundo. Quer seja fora da estrada ou dentro dela, em trabalho ou em lazer, a D-MAX inaugura uma nova definição de fiabilidade, atual para os dias de hoje e para o futuro.

ISUZU D-MAX: muito mais que uma pick-up.



OUSADA E DECIDIDA

Musculado e decidido, este novo modelo surge renovado dos pés à cabeça, embora permaneça imutável em três aspectos que sempre o destacaram nas suas versões anteriores: a amplitude, a carroçaria em cunha e a atitude racional. A D-MAX de última geração mostra o seu “ADN de um pesado” logo ao primeiro olhar. Está sempre pronta a trabalhar, mas sem perder a sua pose distinta.

Com os seus novos faróis Bi-LED e luzes de circulação diurna elegantes, a D-MAX ilumina qualquer caminho. As melhorias na aerodinâmica, por seu turno, têm tanto de prático como de elegante, favorecendo a poupança de combustível e diminuindo o ruído do vento.

Com jantes de liga leve desportivas, para-choques traseiro com degraus integrado na estrutura da carroçaria e estribos laterais com novo design (sem esquecer os diversos tipos de cabina e níveis de equipamento), existe uma D-MAX para cada gosto!



A Faróis Bi-LED com luzes de circulação diurna integradas:
Maior amplitude e alcance, para máxima visibilidade.

B Para-choques traseiro integrado: Com o seu novo design de peça única e aparência mais dinâmica, este para-choques de dois degraus oferece proteção e melhor acesso à carga.

C Luzes traseiras: As novas luzes traseiras, com LED duplos, proporcionam maior visibilidade e segurança.



O PODER DE ALCANÇAR



Com mais de 27 milhões de motores construídos à escala global, a ISUZU é líder mundial na engenharia de motorizações diesel, facto que transparece na performance dos seus veículos. Combinando a prontidão de resposta (assegurada pela elevada disponibilidade de binário a baixas rotações) com uma potência que lhe permite corresponder sempre às solicitações do condutor, a nova D-MAX inspira confiança em todas as ocasiões.

Fazendo justiça à sua fiabilidade lendária, eis um motor que resiste a tudo! Para além de oferecer prestações impressionantes, cumpre as normas de emissões mais recentes, reforçando ainda a economia de combustível com sistemas inteligentes, como o Idle Stop Start (ISS). Com uma melhor resposta do turbo, um comando de injeção de combustível mais preciso e um motor de baixo ruído, a nova D-MAX revela-se mais perfeita do que nunca.

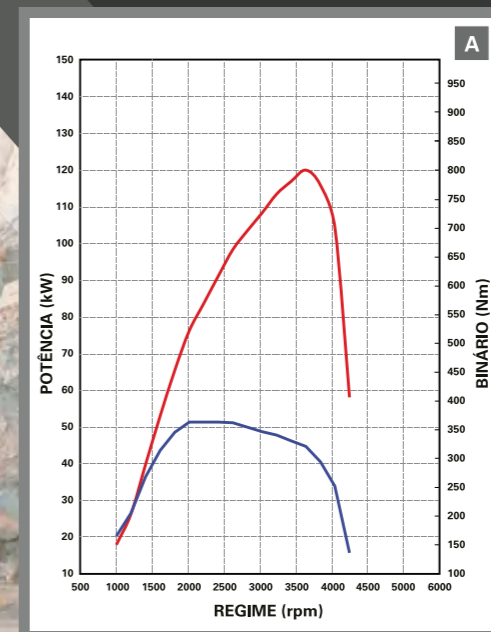

A Prestações do motor 1.9 l Diesel da ISUZU:

Potência máxima de 120 kW (163 cv) / Binário máximo de 360 N.m

B Motor: Robusto e sofisticado, reforçando a reputação da ISUZU em matéria de longevidade das suas motorizações diesel.

C Turbo VGS comandado eletricamente: Menor atraso na resposta do turbo e mais potência.

D Câmara de combustão: A câmara de combustão otimizada diminui as emissões e aumenta a economia de combustível.



SEMPRE PRONTA PARA O TRABALHO

A fiabilidade faz parte do “ADN de um pesado”, comum a todos os modelos ISUZU. A nova D-MAX continua uma tradição de robustez que começou com a primeira pick-up da marca, em 1963. Mais alta, mais ampla e mais forte do que nunca, esta versão foi submetida a mais de quatro milhões de quilómetros de testes na sua fase de investigação e desenvolvimento, tanto em estrada como fora dela. É por isso que se apresenta como a mais robusta pick-up da ISUZU.

Embora com uma carroçaria mais leve, a nova D-MAX revela melhorias ao nível da proteção dos ocupantes, de ruído e vibrações e de estabilidade geral. Concebida para facilitar as revisões em oficina, apresenta também uma proteção anticorrosão de vanguarda e inúmeros componentes isentos de manutenção.

Com um tempo de vida útil capaz de bater todos os recordes, a D-MAX é um elemento robusto, preparado para nunca vacilar. Porque a vida é demasiado curta para desculpas!

A Compensadores hidráulicos das folgas das válvulas:
Trabalham independentemente, para aumentar a longevidade.

B Correia de distribuição única: Com tensor automático, para diminuir o desgaste.

C Tecnologia de minimização do atrito “melt-in liner”: Um avançado processo de endurecimento por indução, com vista a minimizar o atrito, torna os cilindros consideravelmente mais resistentes.



EXECUTE TODAS AS TAREFAS



A nova D-MAX está à altura de qualquer desafio. A sua suspensão, igualmente nova, minimiza o rolamento da carroçaria e evita a sobrecarga sobre os eixos, para além de aumentar o conforto a bordo. No que diz respeito à transmissão, o cliente pode optar entre uma caixa manual ou automática, ambas de seis velocidades.

Ao mesmo tempo, as prestações e durabilidade surpreendentes, acompanhadas do bloqueio eletrónico do diferencial traseiro, fazem da D-MAX um verdadeiro caso sério fora da estrada. Um conjunto de proteções na parte inferior da carroçaria oferece máxima proteção contra danos por impacto ou raspagem, enquanto a altura de passagem a vau aumentou para os 800 mm. Nos espaços apertados, o diâmetro de viragem de apenas 12,5 metros facilita o contorno de obstáculos ou a inversão de marcha.

Onde quer que pretenda ir, a sua D-MAX está sempre pronta para levá-lo!

A Ângulos 4x4: Os aperfeiçoamentos ao nível dos ângulos de ataque, saída e ventral asseguram um desempenho ainda melhor no todo-o-terreno.

B Proteção da parte inferior da carroçaria: Para vencer até mesmo os terrenos mais difíceis.

C Plataforma de carga: Espaçosa e prática, com uma zona de carga ampla e plana.

D Chassis: Maior e mais forte, com rigidez à torção e longitudinal aumentadas, assegurando assim melhores índices de manobrabilidade, estabilidade e durabilidade.

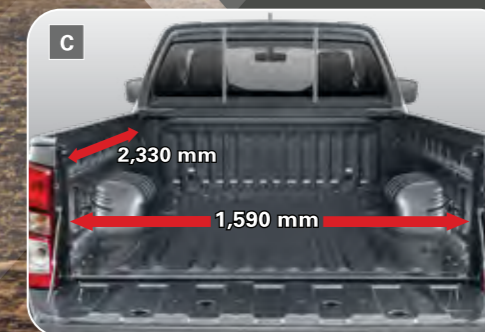
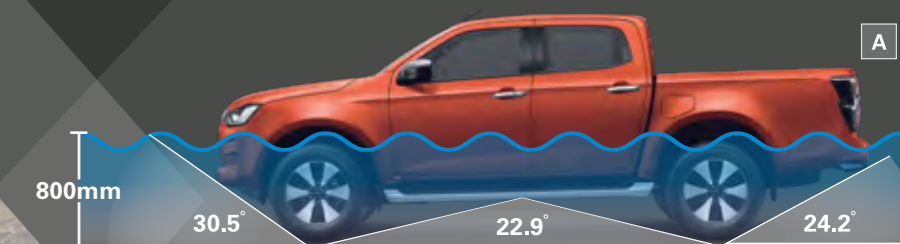

*Cabina simples



Confortável e flexível, a D-MAX é muito mais do que uma mera pick-up: é o seu escritório móvel, o seu local para descontrair e o seu passaporte para a aventura!

O conceito de design universal da ISUZU significa que existe sempre uma versão à medida de cada cliente. A cabina, bem apetrechada e espaçosa, oferece toda a comodidade nas entradas e saídas, bem como um apelativo novo design interior. Reconfigurado, o banco do condutor surge agora com regulação elétrica para oito posições, à qual se junta o volante regulável em altura e profundidade, para oferecer a posição de condução perfeita. Todos os bancos apresentam um revestimento mais aveludado e apoios laterais mais firmes. As inúmeras opções de arrumação contribuem também elas para aumentar a comodidade a bordo, quer seja nos bancos dianteiros ou traseiros. Finalmente, o ar condicionado com duas zonas de climatização e o isolamento face a ruídos e vibrações na cabina são outros fatores que ajudam a fazer de cada viagem uma agradável experiência de conforto.

Quer seja com a família ou a trabalhar, ao volante da nova D-MAX estará sempre um passo mais à frente. Confie na tecnologia de última geração ISUZU!

A SUA CASA NA ESTRADA

A Volante: Mais pequeno e mais desportivo, com regulação em altura e profundidade, para uma posição de condução perfeita.

B Consola traseira com difusor do ar condicionado: Para um conforto e uma comodidade ainda mais avançados, os ocupantes dos bancos traseiros podem contar com uma porta USB.

C Arrumação: Todas as portas estão equipadas com um suporte para garrafas de 1,5 l.

D Ar condicionado com duas zonas de climatização: Permite ao condutor e ao passageiro dianteiro a seleção de temperaturas diferentes, de acordo com as suas preferências pessoais.

E Bancos forrados a pele com apoio lombar: Oferece linhas ergonómicas, espuma de conforto elástica antivibrações e oito opções de regulação da posição do condutor.



CONTROLO TOTAL

A nova D-MAX disponibiliza um vasto leque de tecnologias intuitivas, criadas para aumentar a comodidade do cliente. Um ecrã tátil amplo e personalizável permite a utilização do Apple CarPlay™ e do Android Auto™, assim como reconhecimento de voz e comandos para um sistema de som de até oito altifalantes. Por sua vez, o igualmente amplo ecrã de 4,2" TFT fornece ao condutor todas as informações importantes, mesmo no centro do painel de instrumentos. De salientar ainda as diversas portas USB, disponíveis tanto à frente como atrás, que nunca deixarão que falte carga aos seus dispositivos a bordo da sua D-MAX.

E, se tudo isto não for suficiente, existem outras tecnologias concebidas para melhorar a sua interação com o veículo. O "Walk Away Lock", por exemplo, é uma função que tranca automaticamente as portas quando o condutor se encontra a mais de 3 metros do veículo e o "Follow Me Home" ilumina temporariamente a zona em redor da D-MAX após a saída dos ocupantes durante a noite.

Bem-vindo à D-MAX mais avançada de sempre! Finalmente, uma pick up concebida especialmente para si.

A Amplo ecrã multi-informações TFT, de 4,2": Exibe diversas funções, de acordo com as preferências do condutor.

B Infotainment com Apple CarPlay™ e Android Auto™: Replica as funções do seu smartphone durante a condução, incluindo o reconhecimento de voz.

C Várias portas USB: Acesso fácil para os ocupantes, quer dos bancos dianteiros, quer dos traseiros.



FIQUE EM BOAS MÃOS



Não há nada mais importante do que o bem-estar, seu e da sua família. É por isso que a nova D-MAX também foi construída a pensar na sua paz de espírito. Pode contar com uma ampla gama de funcionalidades de segurança, que funcionam de forma automática e independente, tendo em vista a resolução de situações perigosas, antes de o condutor dar conta de que essas situações estão iminentes. Sistemas adicionais, como a assistência ao arranque em subidas (HSA) e o controlo de estabilidade em descidas (HDC), oferecem uma confiança extra em circunstâncias difíceis, tanto no alcatrão como noutros pisos.

A carroçaria da nova D-MAX é reforçada no sentido de proteger melhor os seus ocupantes de impactos externos provenientes de qualquer ângulo. Os travões maiores, à frente e atrás, aumentam a força de travagem (a melhor de todas as formas de evitar acidentes), enquanto os bancos foram concebidos para absorver o impacto em caso de perigo. Ao mesmo tempo, sempre que um dos oito airbags da D-MAX dispara, as portas da viatura destrancam-se automaticamente.

Para além de proteger o condutor e os ocupantes, a D-MAX contribui para a segurança dos outros utilizadores da via pública. A proteção de peões minimiza o perigo em caso de colisão. Porque o conceito de confiança não se cinge apenas à conquista do terreno mais difícil: trata-se também de saber que estamos em excelentes mãos, viagem após viagem.



A HSA e HDC: A assistência ao arranque em subidas (HSA) e o controlo de estabilidade em descidas (HDC) garantem a máxima confiança em terrenos acidentados.

B Airbags: Maiores e com um novo formato, para maior proteção.

C Cabina reforçada: Fabricada em aço de alta resistência, que garante uma força e uma rigidez extremas, para maior segurança da célula do habitáculo.

D Travões maiores: Ruído significativamente reduzido, tempo de vida útil e sensibilidade do sistema de travagem significativamente aumentados.

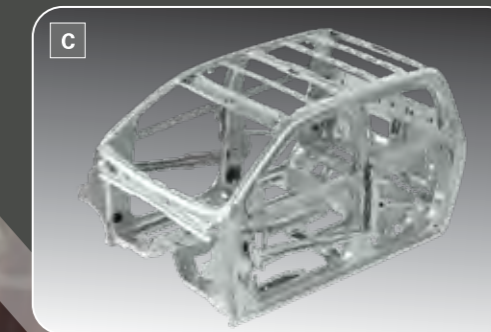

SISTEMAS DE ASSISTÊNCIA AO CONDUTOR

A nova D-MAX coloca-o no centro dos Sistemas Avançados de Assistência ao Condutor (ADAS), desenvolvidos para olharem por si. Estes sistemas operam de forma independente, mas em conjunto, fazendo-o sentir-se melhor e mais seguro ao volante, seja onde for que a sua D-MAX o leve.



TRAVAGEM AUTÓNOMA DE EMERGÊNCIA (AEB):
Aplica ativamente os travões, para evitar colisões caso detete uma colisão iminente.



ASSISTENTE DE VIRAGEM:
O assistente de viragem evita ativamente que a D-MAX se atravesse na rota de veículos que circulem na direção contrária.



SISTEMA DE ALERTA DO CONDUTOR:
Avisa-o se a sua D-MAX começar a desviar-se da sua faixa de rodagem e aconselha-o a fazer uma pausa se detetar falta de atenção.



CRUISE CONTROL ADAPTATIVO (ACC):
Mantém tanto a velocidade da sua D-MAX como a distância para a viatura que segue imediatamente à frente.



AVISO DE ÂNGULO MORTO (BSM):
Ativa uma luz de aviso no retrovisor exterior quando deteta um veículo a aproximar-se pela parte lateral traseira.



SISTEMA DE ALERTA DE TRÁFEGO À RETAGUARDA (RCTA):
Deteta veículos em aproximação lateral quando a D-MAX se prepara para entrar numa faixa de rodagem em marcha-atrás.



RECONHECIMENTO DE SINAIS DE TRÂNSITO (TSR):
Este sistema reconhece sinais de trânsito à frente da D-MAX, e exhibe-os no painel de instrumentos.



PREVENÇÃO DE SAÍDA DA FAIXA DE RODAGEM (LDP):
Desvia suavemente a sua D-MAX novamente para a sua faixa de rodagem.

ESPECIFICAÇÕES TÉCNICAS E EQUIPAMENTOS



CABINA SIMPLES



Modelo	4X2 L	4X4 L
Tipo de Motor	DOHC, 4 cilindros em linha turbo diesel . Idle Stop System (ISS)	
Cilindrada (cm³) / diâm. x curso	1.898 / 80.0 x 94.4	
Potência máxima (CV/rpm)	164cv / 3,600 rpm	
Binário máximo (Nm/rpm)	360 / 2.000-2.500	
Sistema de Injecção	Common Rail - VGS turbo	
Sistema de Tracção e Transmissão		
Sistema de tracção	Traseira	4WD (Part-time) Sistema Selecção Eléctrico Controle Tracção
Transmissão	Manual de 6 velocidades	
Suspensões, Travões Jantes e Pneus		
Suspensão dianteira	Independente, Braços triangulares duplos, molas helicoidais e barra estabilizadora	
Suspensão traseira	Eixo rígido com molas de lâminas	
Direcção	Eléctrica (EPS)	
Sistema Travagem	Frente: Discos Ventilados Traseira: Tambores	
Pneus	Yokohama 205R16C	
Jantes	16"X6.5J-41	
Pesos, Dimensões e Performance		
Comprimento (mm)	5 305	
Largura (mm)	1 810	
Altura(mm)	1 770	
Comprimento do Compartimento de Carga (mm)	2 330	
Distância entre eixos (mm)	3125	
Nº de lugares	2	
Número de portas	2	
Peso Bruto (kg)	3 000	3100
Tara (kg)	1 810	1 895
Carga Útil (Kg)	1 190	1 205
Peso máximo frente (Kg)	1 450	
Peso máximo traseira (Kg)	1 910	
Peso máximo rebocável s/ travões (Kg)	750	
Peso máximo rebocável c/ travões (Kg)	2 500	3 500
Peso máximo combinado s/ travões (Kg)	3 750	
Peso máximo combinado c/ travões (Kg)	5 500	6 000
Depósito combustível (L)	76	
Depósito AdBlue (L)	14	
Caixa de Carga		
Comprimento x Largura x Altura	Sob Consulta	
Prestações		
Velocidade máxima km/h	180	
Raio de viragem (m)	12,5	
Consumos		
Cidade	8,8	8,9
Estrada	6,9	7,0
Misto	8,1	8,2
Emissões CO2 (g/km)	212	216

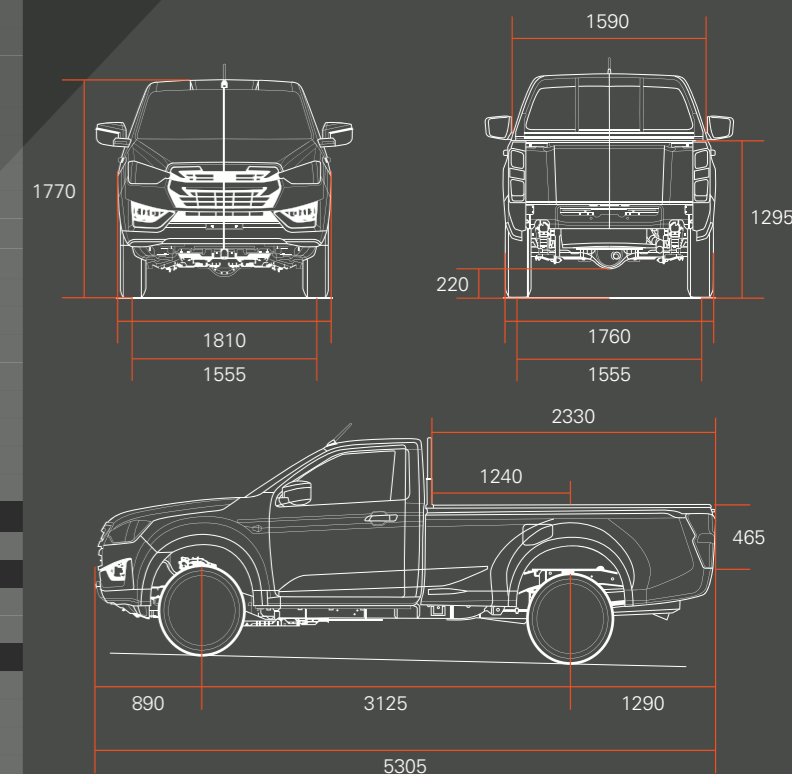

CABINA LONGA

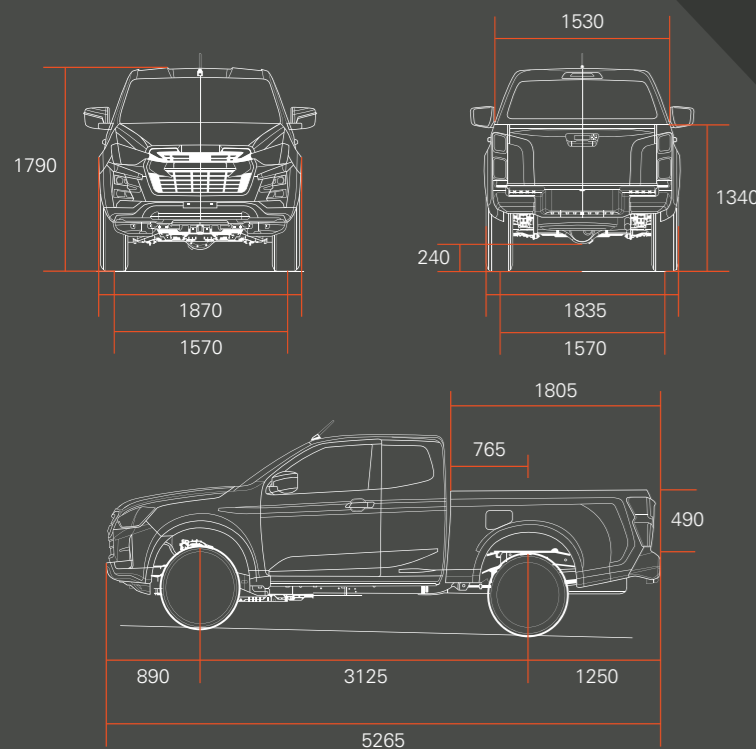

Modelo	4X4 L	4X4 LS
Tipo de Motor	DOHC, 4 cilindros em linha turbo diesel . Idle Stop System (ISS)	
Cilindrada (cm³) / diâm. x curso	1.898 / 80.0 x 94.4	
Potência máxima (CV/rpm)	164cv / 3.600 rpm	
Binário máximo (Nm/rpm)	360 / 2.000-2.500	
Sistema de Injecção	Common Rail - VGS turbo	
Sistema de Tracção e Transmissão		
Sistema de tracção	4WD (Part-time) Sistema Selecção Eléctrico - Controle Tracção Diferencial auto-bloquante	
Transmissão	Manual de 6 velocidades	
Suspensões, Travões Jantes e Pneus		
Suspensão dianteira	Independente, Braços triangulares duplos, molas helicoidais e barra estabilizadora	
Suspensão traseira	Eixo rígido com molas de lâminas	
Direcção	Eléctrica (EPS)	
Sistema Travagem	Frente: Discos Ventilados Traseira: Tambores	
Pneus	Dunlop 265/60R18	
Jantes	Aço 18"X7.5J-33	Liga Leve 18"X7.5J-33
Pesos, Dimensões e Performance		
Comprimento (mm)	5 265	
Largura (mm)	1 870	
Altura(mm)	1 790	
Comprimento do Compartimento de Carga (mm)	1 805	
Distância entre eixos (mm)	3125	
Nº de lugares	3	
Número de portas	4	
Peso Bruto (kg)	3 100	
Tara (kg)	1 965	1 950
Carga Útil (Kg)	1 135	1 150
Peso máximo frente (Kg)	1 450	
Peso máximo traseira (Kg)	1 910	
Peso máximo rebocável s/ travões (Kg)	750	
Peso máximo rebocável c/ travões (Kg)	3 500	
Peso máximo combinado s/ travões (Kg)	3 750	
Peso máximo combinado c/ travões (Kg)	6 000	
Depósito combustível (L)	76	
Depósito AdBlue (L)	14	
Caixa de Carga		
Comprimento x Largura x Altura	Sob Consulta	
Prestações		
Velocidade máxima km/h	180	
Raio de viragem (m)	12,5	
Consumos		
Cidade	9,1	
Estrada	7,2	7,1
Misto	8,4	8,3
Emissões CO2 (g/km)	216	

CABINA DUPLA

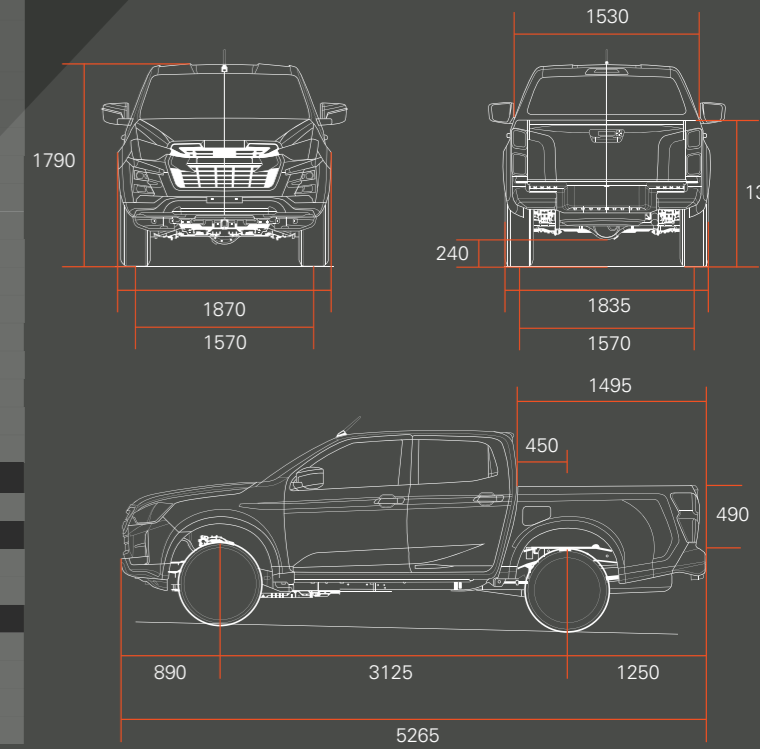

Modelo	4X2 L	4X4 L	4X4 LS	4X4 LSE	4X4 Auto LSE
Tipo de Motor	DOHC, 4 cilindros em linha turbo diesel . Idle Stop System (ISS)				
Cilindrada (cm³) / diâm. x curso	1.898 / 80.0 x 94.4				
Potência máxima (CV/rpm)	164cv / 3.600 rpm				
Binário máximo (Nm/rpm)	360 / 2.000-2.500				
Sistema de Injecção	Common Rail - VGS turbo				
Sistema de Tracção e Transmissão					
Sistema de tracção	Traseira	4WD (Part-time) Sistema Selecção Eléctrico - Controle Tracção Diferencial auto-bloquante			
Transmissão	Manual de 6 velocidades				Automática de 6 velocidades
Suspensões, Travões Jantes e Pneus					
Suspensão dianteira	Independente, Braços triangulares duplos, molas helicoidais e barra estabilizadora				
Suspensão traseira	Eixo rígido com molas de lâminas				
Direcção	Eléctrica (EPS)				
Sistema Travagem	Frente: Discos Ventilados Traseira: Tambores				
Pneus	Dunlop 265/60R18				
Jantes	Aço 18"X7.5J-33	Liga Leve 18"X7.5J-33			
Pesos, Dimensões e Performance					
Comprimento (mm)	5 265				
Largura (mm)	1 870				
Altura(mm)	1 790				
Comprimento do Compartimento de Carga (mm)	1 495				
Distância entre eixos (mm)	3125				
Nº de lugares	3 ou 5 Lugares				
Número de portas	4				
Peso Bruto (kg)	3 000 (2.980 3 Lug)		3 100 (3.060 3 Lug)		
Tara (kg)	1 915	2 000	1 985	2 010	2 030
Carga Útil (Kg)	1 085	1 100	1 115	1 090	1 070
Peso máximo frente (Kg)	1 450				
Peso máximo traseira (Kg)	1 910				
Peso máximo rebocável s/ travões (Kg)	750				
Peso máximo rebocável c/ travões (Kg)	2 500		3 500		
Peso máximo combinado s/ travões (Kg)	3 750				
Peso máximo combinado c/ travões (Kg)	5 500		6 000		
Depósito combustível (L)	76				
Depósito AdBlue (L)	14				
Caixa de Carga					
Comprimento x Largura x Altura	Sob Consulta				
Prestações					
Velocidade máxima km/h	180				
Raio de viragem (m)	12,5				
Consumos					
Cidade	9,1		9,2		9,7
Estrada	7,1		7,2		7,8
Misto	8,3		8,4		9,2
Emissões CO2 (g/km)	216		220		241

EQUIPAMENTO DE SÉRIE E OPCIONAL

Interior	Cabina Simples		Cabina Longa		Cabina Dupla				
	4X2 L	4X4 L	4X4 L	4X4 LS	4X2 L	4X4 L	4X4 LS	4X4 LSE	4X4 Auto LSE
Alavanca das velocidades	Uretano	Uretano	Uretano	Uretano	Uretano	Uretano	Uretano	Pele	Pele
Apoio de braço dianteiro central	-	-	-	S	-	-	S	S	S
Apoio de braço traseiro com apoio para copos	-	-	-	-	-	-	S	S	S
Banco condutor c/ regulação Manual 6 posições e ajuste em altura / Passageiro 4 posições	S	S	S	S	S	S	S	-	-
Banco condutor c/ regulação Auto 8 posições e ajuste em altura / Passageiro 4 posições	-	-	-	-	-	-	-	S	S
Banco do condutor com apoio lombar	Manual	Manual	Manual	Manual	Eléctrico	Eléctrico	Eléctrico	Eléctrico	Eléctrico
Bancos aquecidos (condutor e passageiro)	-	-	-	S	-	-	S	S	S
Bancos em Pele	-	-	-	-	-	-	-	S	S
Bancos em tecido preto "Woven High"	-	-	-	S	-	-	S	-	-
Bancos em tecido preto "Base"	S	S	S	-	S	S	-	-	-
Bolsas nas costas dos bancos dianteiros	-	-	-	S	-	-	S	S	S
Consola central com porta copos	S	S	S	S	S	S	S	S	S
Manipulos de portas / Comando de fecho central	Preto/Preto	Preto/Preto	Preto/Preto	Preto/Prata	Preto/Preto	Preto/Preto	Preto/Prata	Preto/Cromado	Preto/Cromado
Portas interiores com materiais e acentos de cor	Preto	Preto	Preto	Prata/Gun Metal	Preto	Preto	Prata/Gun Metal	Prata/Piano Black	Prata/Piano Black
Protectores solares condutor e passageiro / com espelho e luz	S/-	S/-	S/-	S/-	S/-	S/-	S/-	S/S	S/S
Sistema ISOFIX	-	-	-	S	S	S	S	S	S
Tejadilho com porta oculos e iluminação	S	S	S	S	S	S	S	S	S
Tomadas de 12 volts frente / atrás com entrada USB	S/-	S/-	S/-	S/-	S/-	S/-	S/S	S/S	S/S
Travão de mão com acento cromado	-	-	-	-	-	-	-	S	S
Volante em Pele	-	-	-	-	-	-	-	S	S

S Standard; - Não aplicável; O Opcional

Segurança	Cabina Simples		Cabina Longa		Cabina Dupla				
	4X2 L	4X4 L	4X4 L	4X4 LS	4X2 L	4X4 L	4X4 LS	4X4 LSE	4X4 Auto LSE
ABS + EBD + BA (Brake Assist)	S	S	S	S	S	S	S	S	S
Camera dianteira / radar traseiro	S/-	S/-	S/-	S/-	S/-	S/-	S/-	S/S	S/S
Cintos de Segurança de 3 pontos com pré-tensores e condutor ajustável em altura	S	S	S	S	S	S	S	S	S
Direcção Eléctrica Assistida - EPS com ajuste telescópico	S	S	S	S	S	S	S	S	S
Dispositivo anti roubo	-	-	-	-	-	-	-	S	S
DRL - Luzes Diurnas	S	S	S	S	S	S	S	S (Led)	S (Led)
ESC - Controlo de estabilidade + TCS- Controlo tracção + TSC - Controlo de oscilação reboque	S	S	S	S	S	S	S	S	S
Faróis de nevoeiro dianteiros	-	-	-	S	-	-	S	S (Led)	S (Led)
Filtro DPD + LNT + SCR + DOC	S	S	S	S	S	S	S	S	S
Habitáculo deformável de alta protecção	S	S	S	S	S	S	S	S	S
HAC - Hill Assist Control & HDC - Hill Descend Control	S	S	S	S	S	S	S	S	S
Imobilizador	S	S	S	S	S	S	S	S	S
Limpa pára-brisas automático com sensor de chuva	S	S	S	S	S	S	S	S	S
Pneu suplente em Aço de dimensão normal	S	S	S	S	S	S	S	S	S
Sensores de estacionamento (trás/frente)	-/-	-/-	-/-	S/-	-/-	-/-	S/-	S/S	S/S
Sistema de emergência de registo de dados e ocorrências (e-Call)	S	S	S	S	S	S	S	S	S
Sistema de Luzes Follow me home	S	S	S	S	S	S	S	S c/ door lock	S c/ door lock
Sistema SRS de 7 Airbags com desactivação de passageiro (frontal, laterais e cortina condutor e passageiro) + Airbag joelho (condutor)	S	S	S	S	-	-	-	-	-
Sistema SRS de 8 Airbags com desactivação de passageiro (frontal, laterais, cortina e farside condutor e passageiro) + Airbag joelho (condutor)	-	-	-	-	S	S	S	S	S
Sistema ADAS (Isuzu Advance Driver Assist Sistem): Pre-Crash - Travão de colisão frontal + Travão automático de emergência									
Speed Assist Sistem - Limitador de velocidade manual e inteligente + Recon de sinais de trânsito	S	S	S	S	S	S	S	S	S
Lane Support Sistem - Aviso de saída de faixa de rodagem + Correção da direcção									
Travagem automática pela activação de airbags									
ELK : Detecção de perigos em ultrapassagens e correcção da direcção na faixa de rodagem									
BSM - Detecção de ângulo morto	-	-	-	-	S	S	S	S	S
RCTA : Alerta de detecção de veiculos em condução marcha-a-trás									
LKAS : Aviso de saída de faixa e correcção da direcção com Cruise control adaptativo activado	-	-	-	-	-	-	-	-	S
MAM : Redução de força e alerta ao condutor perante obstaculos frontais próximos	-	-	-	-	-	-	-	-	S

Áudio	Cabina Simples		Cabina Longa		Cabina Dupla				
	4X2 L	4X4 L	4X4 L	4X4 LS	4X2 L	4X4 L	4X4 LS	4X4 LSE	4X4 Auto LSE
2 altifalantes de som / 2 Tweeters	S/-	S/-	S/-	S/S	S/-	S/-	-	-	-
4 Altifalantes	-	-	-	-	-	-	S	-	-
8 Altifalantes (Frente, trás, tecto e tweeters)	-	-	-	-	-	-	S	-	S
Antena de tecto central c/ transmissão e-call de emergência	S	S	S	S	S	S	S	S	S
Sistema Audio DAB CD AM/FM 1CD 2DIN com Bluetooth	S	S	S	S	S	S	S	-	-
Sistema Audio DAB CD/DVD AM/FM on demand para Smartphone com Wifi & Bluetooth	-	-	-	-	-	-	-	S	S
Reconhecimento de voz e Monitor touch de 9"									

S Standard; - Não aplicável; O Opcional

JANTES



Aço
16"X6.5J-41
(Cabina Simples)



Aço
18"X7.5J-33
(Versões L em Cabina Longa e Dupla)



Liga Leve
Standard Silver
18"X7.5J-33
(Versões LS)



Liga Leve
Met Dark Grey
18"X7.5J-33
(Versões LSE)

Conforto & Conviência	Cabina Simples		Cabina Longa		Cabina Dupla				
	4X2 L	4X4 L	4X4 L	4X4 LS	4X2 L	4X4 L	4X4 LS	4X4 LSE	4X4 Auto LSE
Ar condicionado Manual	S	S	S	S	S	S	S	-	-
Ar condicionado Automático dual zone c/ ventilação traseira	-	-	-	-	-	-	-	S	S
Avisador sonoro de Cintos de segurança	S	S	S	S	S	S	S	S	S
Avisador sonoro de faróis acesos e chaves	S	S	S	S	S	S	S	S	S
Camera traseira	-	-	-	-	-	-	-	S	S
Comandos audio no volante	S	S	S	S	S	S	S	S	S
Cruise control / Adaptativo	S/-	S/-	S/-	S/-	S/-	S/-	S/-	S/-	S/S
Desembaciador do vidro traseiro	-	-	-	-	-	-	-	S	S
Fecho centralizado com comando à distância	S	S	S	S	S	S	S	S	S
Painel de Instrumentos com display LCD de 4.2" electroluminiscente	S	S	S	S	S	S	S	S	S
PESS - Passive Entry Start System	-	-	-	-	-	-	-	S	S
Retrovisor interior "night & day"	S	S	S	S	S	S	S	S Auto	S Auto
Retrovisores electricos e retracteis manual / aquecidos	S/-	S/-	S/S	-	S	S	-	-	-
Retrovisores electricos e retracteis automaticos / aquecidos com piscas	-	-	-	S/S	-	-	-	S/S	S/S
Sensor de luzes	S	S	S	S	S	S	S	S	S
Vidros eléctricos (frente / trás)	S/-	S/-	S/-	S/-	S/S	S/S	S/S	S/S	S/S

Exterior	Cabina Simples		Cabina Longa		Cabina Dupla				
	4X2 L	4X4 L	4X4 L	4X4 LS	4X2 L	4X4 L	4X4 LS	4X4 LSE	4X4 Auto LSE
Badge LS	-	-	-	S	-	-	S	-	-
Badge LSE	-	-	-	-	-	-	-	S	S
Caixa de Carga Metálica	S	S	S	S	S	S	S	S	S
Espelhos retrovisores exteriores	Preto	Preto	Preto	Cor carroçaria	Preto	Preto	Cor carroçaria	Preto + Gun metal	Preto + Gun metal
Estribos laterais	-	-	-	-	-	-	-	S	S
Faróis dianteiros / Nivelamento	Halogeneo/Manual	Halogeneo/Manual	Halogeneo/Manual	Halogeneo/Manual	Halogeneo/Manual	Halogeneo/Manual	Halogeneo/Manual	LED /Automatico	LED /Automatico
Faróis traseiros em LED	-	-	-	-	-	-	-	S	S
Grelha Frontal	Preta	Preta	Preta	Cinza met	Preta	Preta	Cinza met	Gun Met	Gun Met
Jantes em aço 16"	S	S	-	-	-	-	-	-	-
Jantes em aço 18"	-	-	S	-	S	S	-	-	-
Jantes em liga leve 18"	-	-	-	S	-	-	S	S	S
Manipulos das portas	Preto	Preto	Preto	Titanium Silver	Preto	Preto	Titanium Silver	Dark Grey Met	Dark Grey Met
Para-choques em Cinzento	S	S	S	-	S	S	-	-	-
Para-choques à cor da carroçaria	-	-	-	S	-	-	S	S (High Appearance)	S (High Appearance)
Porta da bagageira com acentos	Preto	Preto	Preto	Titanium Silver	Preto	Preto	Titanium Silver	Dark Grey Met	Dark Grey Met

Opções	Cabina Simples		Cabina Longa		Cabina Dupla				
	4X2 L	4X4 L	4X4 L	4X4 LS	4X2 L	4X4 L	4X4 LS	4X4 LSE	4X4 Auto LSE
Pintura metalizada	O	O	O	O	O	O	O	O	O
Bed Liner	O	O	O	O	O	O	O	O	O
Faróis Nevoeiro	O	O	O	O	O	O	-	-	-
Barras de tejadilho	-	-	-	O	-	-	O	O	O
Caixa de madeira	O	O	O	O	O	O	O	O	O
Hard Top	-	-	O	O	O	O	O	O	O
Hard Lid	-	-	O	O	O	O	O	O	O
Roll Bar	-	-	O	O	O	O	O	O	O
Caixa Flex	-	-	-	-	O	O	O	O	O
Pack V Cross (Barras de tejadilho pretas + Protecção de para-choques cinza e cavas das rodas pretas)	-	-	-	-	-	-	O	O	O

S Standard; - Não aplicável; O Opcional

CORES EXTERIORES



Splash White (527)



Onyx Black (569)



Mercury Silver (568)



Galena Grey (563)



Obsidian Grey (554)



Red Spinel (564)



Sapphire Blue (565)



Valencia Orange (570)

INTERIOR



- Interior preto com cinza superior
- Volante com acentos prateados
- Bancos em tecido tricot base
- Painel de instrumentos com anel a preto
- Sistema Audio Duplo Din
- Alavanca de velocidades a preto

LSE



- Interior preto com cinza superior
- Volante com acentos prateados
- Bancos em tecido Woven High
- Painel de instrumentos com anel a preto
- Sistema Audio Duplo Din
- Alavanca de velocidades a preto

LSE



- Interior preto integral
- Volante em pele com acentos cromados
- Bancos em pele
- Painel de instrumentos com anel a prata
- Sistema Audio com ecrã de 9"
- Alavanca de velocidades cromada

LSE