

# O NOVO COMBO CARGO



# OS FACTOS QUE FALAM PELO COMBO.

O novo Combo Cargo é tudo o que espera de uma carrinha de mercadorias eficiente, fiável e versátil. No topo da sua classe e com várias dimensões disponíveis, o combo Cargo pode transportar cargas até uma tonelada – sem esforço.

O seu espaçoso e versátil interior, os seus motores eficientes e as suas características inovadoras, garantem o custo total de aquisição mais baixo e uma produtividade diária mais elevada.

- ✓ **1. Baixos Consumos:** Os motores topo de gama apresentam melhorias ao nível do consumo e emissões de CO<sub>2</sub> reduzidas.
- ✓ **2. Cabine moderna:** O ecrã tátil de 8 polegadas a cores<sup>1</sup>, os bancos aquecidos<sup>1</sup>, o volante aquecido em pele<sup>1</sup> e a posição alta de condução transformam cada viagem numa agradável experiência.
- ✓ **3. Bastante espaço de armazenamento:** os 15 compartimentos de armazenamento asseguram que está sempre preparado para cada trabalho.
- ✓ **4. Elevada capacidade Capacity:** O banco do passageiro e a antepeça de carga com alçapão permitem elevar o espaço de carga<sup>2,3</sup> até 4,4 m<sup>3</sup>. O banco do passageiro<sup>1</sup> com 2 lugares dobra sem esforço para aumentar o comprimento da carga para ótima utilidade e flexibilidade.
- ✓ **5. Sistemas de Assistência Avançados.** As 11 funcionalidades, como o sistema de Proteção Lateral<sup>1</sup>, Câmara Traseira<sup>1</sup> e o Programador de Velocidade Automático<sup>1</sup> aliviam o stress e ajudam-no a concluir o trabalho.
- ✓ **6. Carga útil elevada:** Com uma carga útil máxima de 800 kg<sup>1,4</sup>, o novo Combo Cargo faz com que os trabalhos pesados não sejam problema.
- ✓ **7. Sistemas de segurança.** As inovadoras funcionalidades de segurança, como o Aviso de Alteração de Desvio da Trajetória<sup>1</sup>, Aviso de Perigo de Colisão Frontal com Travagem Automática de Segurança<sup>5,6</sup> e Sistema de Detecção de Sonolência do Conductor, mantêm-no em segurança na estrada.

<sup>1</sup>Opcional. <sup>2</sup>Versão Combo Cargo XL com distância maior entre eixos com banco de passageiros e divisória de carga com porta. <sup>3</sup>Até 4,4 m<sup>3</sup> para a Combo Cargo XL com distância maior entre eixos. Com banco de passageiros e divisória de carga com porta. <sup>4</sup>Carga útil máxima da Combo Cargo standard. <sup>5</sup>E Opcional. <sup>6</sup>Consultar verso da página.



# VERSATILIDADE ATÉ NAS TAREFAS MAIS DIFÍCEIS.

**1. Vasta área de carga:** O Combo Cargo tem tudo o que pode querer de uma carrinha espaçosa – uma borda baixa de carregamento, muito espaço e uma excelente acessibilidade. O volume total de carga<sup>1</sup> é 3,8 a 4,4 m<sup>3</sup>, acessível através das portas de fechar com dobradiças de 180°, da porta traseira ou das portas de correr, garantindo eficiência e fiabilidade.

**2. Banco de passageiro funcional e versátil<sup>2</sup>:**

**A. Normal:** A adaptabilidade às tarefas é essencial e é por isso que o banco do passageiro, com dois lugares, lhe permite modificar a sua Cargo conforme necessário, com espaço para três adultos à frente.

**B. Fechado:** Para aumentar o volume de carga, o banco da ponta pode ser fechado para acomodar mais carga no chão e na zona dos pés.

**C. Mesa:** O assento do meio do banco de passageiros também pode ser rebatido de forma a ser usado como uma mesa, transformando a sua Combo Cargo num escritório móvel.

**D. Rebatido:** Em alternativa, poderá rebater o banco da ponta para maximizar o comprimento da zona de carga.

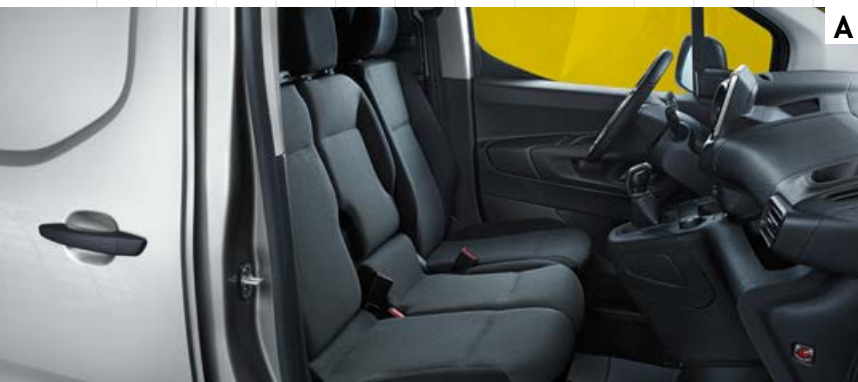

A



B



C



D

<sup>1</sup> Até 4,4 m<sup>3</sup> para a Combo Cargo XL com distância maior entre eixos. Com banco de passageiro e divisória de carga com porta.  
<sup>2</sup> Opcional.



# PARA TODOS PESOS.

- 1. Combo Cargo XL:** O Combo Cargo inclui as funcionalidades mais práticas da Combo Cargo com ainda mais espaço, enquanto que a Crew Van de cinco lugares, com design prático e um banco traseiro amovível de passageiros, é o transporte ideal para a sua equipa de trabalho.
- 2. Porta traseira<sup>1</sup>:** Proteja a sua carga do mau tempo enquanto carrega e descarrega a sua carrinha.
- 3. Divisória de Carga<sup>2</sup>:** Mantenha a separação entre os passageiros e a carga, através das divisórias, como o anteparo sólido entre as áreas de passageiro e carga – disponível com ou sem janela, de modo a satisfazer todos os requisitos do seu negócio.
- 4. Divisória de Carga com Porta<sup>2,3</sup>:** A anteparo inclui uma porta de abrir ideal para profissionais que transportam objetos longos até 3440 mm<sup>4</sup>.



2



3



4

<sup>1</sup>Disponível apenas para a distância entre eixos standard.

<sup>2</sup>Opcional.

<sup>3</sup>Disponível com ou sem painel de vidro.

<sup>4</sup>Comprimento de carga da Combo Cargo XL com distância longa entre eixos.

Na página à direita encontram-se a Combo Cargo XL (à esquerda) e Combo Cargo Crew Van (à direita).



# UM INTERIOR CRIADO PARA PROPORCIONAR CONFORTO.

- 1. Conforto funcional:** O Combo Cargo faz a ligação entre a funcionalidade e o bem-estar, com o ecrã tátil de 8 polegadas<sup>1</sup> com compatibilidade total com Apple CarPlay™ e Android Auto™<sup>2</sup>. Relaxe com comodidades como o carregamento sem fios<sup>1</sup>, desenhado para que se mantenha atualizado durante o dia.
- 2. Armazenamento cómodo:** Os 15 compartimentos de fácil acesso fazem com que encontrar e guardar as suas coisas seja tão fácil como alcançar debaixo do seu banco<sup>3</sup>.
- 3. Funções de Aquecimento:** Aqueça as suas mãos e o seu corpo, quando a temperatura desce, com os bancos aquecidos<sup>1</sup> e volante em pele aquecido<sup>1</sup>.
- 4. Multimedia Navi Pro<sup>1</sup>:** O sistema de navegação topo de gama inclui um impressionante ecrã tátil de 8" <sup>1</sup> com comandos de voz avançados e navegação 3D para que não se perca nas suas viagens diárias ou viagens mais longas.

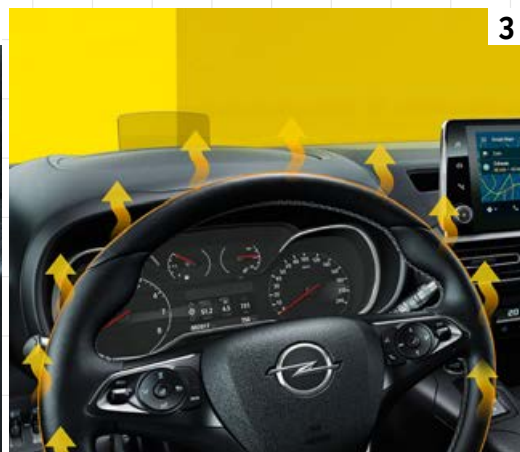

<sup>1</sup>Opcional. <sup>2</sup>A compatibilidade e determinadas funcionalidades podem ser diferentes dependendo do tipo de dispositivo e versão do sistema operativo. Apple CarPlay é uma marca registada da Apple Inc., registada nos EUA e noutros países. Android é uma marca registada da Google Inc. <sup>3</sup>O compartimento debaixo do banco está disponível para a versão Enjoy e é opcional para a versão Essentia.

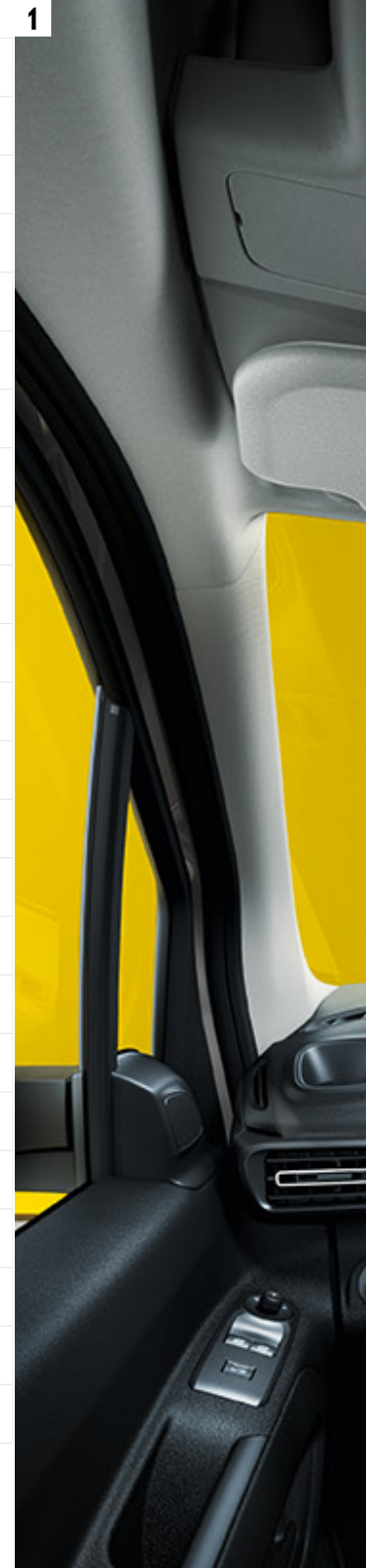





# A SEGURANÇA PRIMEIRO.

- 1. Travagem Automática de Segurança<sup>1</sup>:** O Sistema de Travagem Automática de Segurança com Alerta de Colisão Frontal<sup>2</sup> da Combo Cargo avisa o condutor se existir um obstáculo, como um peão ou outro veículo, no seu caminho. Caso o condutor não reaja, o veículo trava automaticamente, diminuindo assim o risco de eventuais colisões.
- 2. Introdução do Opel Connect:** em breve você poderá explorar uma nova maneira de permanecer ligado e seguro na estrada.<sup>3</sup> Para mais informação por favor visite [opel.pt](http://opel.pt)
- 3. Head-Up Display<sup>4</sup>:** Mantém a informação crucial à vista do condutor para que este possa manter os seus olhos na estrada.
- 4. Câmara traseira<sup>4</sup>:** A Câmara Traseira mostra a traseira do carro de forma a que o condutor possa ver se existem obstáculos enquanto estaciona ou faz marcha-atrás.
- 5. Programador de Velocidade Automático<sup>4</sup>:** Antecipa e mantém a distância de segurança do veículo da frente para velocidades entre os 30 e 160 km/h. A aceleração e travagem automáticas são extremamente confortáveis em viagens longas.
- 6. Sistema de Proteção Lateral<sup>4</sup>:** Apresenta alertas sonoros e visuais para evitar colisões a baixas velocidades com objetos nas laterais do veículo, como postes ou outros veículos.

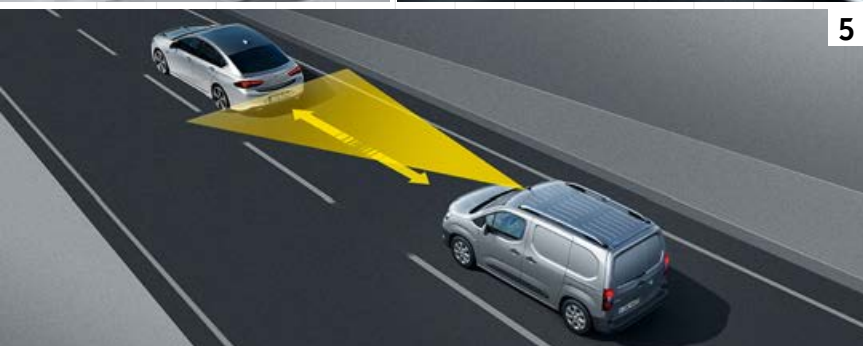

<sup>1</sup> Funciona automaticamente acima dos 5 km/h e abaixo dos 85 km/h. Dos 0 aos 30 km/h, a desaceleração métrica necessária para reduzir a velocidade de impacto da colisão é 0,9 g. Dos 30 aos 85 km/h, o sistema reduz a velocidade até um máximo de 22 km/h. Após este limite, terá que ser o condutor a reduzir ainda mais a velocidade. <sup>2</sup>Opcional. <sup>3</sup>Disponibilidade do eCall como opção em alguns modelos selecionados, prevista para maio de 2019, Opel Connect com outros serviços disponíveis como opção em modelos selecionados previsto para outubro de 2019. Os serviços podem exigir uma assinatura/taxa e estão sujeitos a cobertura e disponibilidade de rede móvel. <sup>4</sup>Opcional.



# VERSÕES.

## ESSENTIA

### Destaques:

1. Tecido Cinzento Mistral
2. Espelhos laterais aquecidos, elétricos e ajustáveis
3. R 4.0 Radio

- » Antepara completo
- » Assistência de Arranque em Subida
- » Portas traseiras assimétricas
- » Fecho centralizado
- » Vidros elétricos



## ENJOY

### Equipamento de série da versão Essentia e ainda:

1. Porta de correr do lado do passageiro
2. Banco do condutor com apoio de cabeça ajustável de 6 modos e ajuste manual lombar
3. Rádio Multimédia com ecrã táctil de 8 polegadas

- » 3 lugares de série, com antepara versátil e travão de mão eléctrico
- » Programador de Velocidade Automático
- » Sensores de estacionamento traseiro



# ESCOLHA A SUA COR.



**Branco Jade<sup>1</sup>**



**Cinzento Cool<sup>2</sup>**



**Azul Night<sup>2</sup>**



**Preto Onyx<sup>1</sup>**



**Cinzento Quartz<sup>2</sup>**



**Cinzento Moonstone<sup>2</sup>**



**Castanho Cosmic<sup>3</sup>**



**Vermelho Ruby<sup>1</sup>**

<sup>1</sup>Sólida. <sup>2</sup>Metalizada. <sup>3</sup>Boutique.

# JANTES E PNEUS.



**Jantes de aço de 15" e 16" com meio tampão** 6,5 J x 15, pneus 195/65 R 15<sup>1</sup> e 6,5 J x 16, pneus 205/60 R 16



**Jantes de aço de 16" com tampão prateado com design Rotor,** 6,5 J x 16, pneus 205/60 R 16



**Jantes de aço de 16" com tampão prateado com desenho de 7 segmentos** 6,5 J x 16, pneus 205/60 R 16



**Jantes em liga leve de 16" com design de 7 raios Bright Silver,** 6,5 J x 16, pneus 205/60 R 16<sup>2</sup>

## ROTULAGEM DOS PNEUS

Jantes	195/65 R 15	205/60 R 16	215/65 R 16 M+S
Eficiência de consumo de combustível	C	B	C
Aderência em piso molhado	A	A	C
Ruído exterior (dB)	71	70	69
Nível de Ruído			

<sup>1</sup>Disponível apenas para as versões Essentia e Enjoy Panel Van. <sup>2</sup>Opcional. Não disponível para a versão Essentia Panel Van.



# SERVIÇO OPEL.

No que toca ao serviço e manutenção, as redes Opel especialistas em reparação oferecem um atendimento rápido e cómodo e um ótimo serviço pós-venda – fazendo com que o seu veículo pessoal ou comercial esteja de volta à estrada num curto espaço de tempo. A Opel possui todo o equipamento, ferramentas

e formação especializadas de forma a satisfazer todas as suas necessidades de pós-venda, usando apenas peças genuínas colocadas por técnicos formados pela Opel. De forma mais simples, somos o seu “balcão único” no que toca à assistência pós-venda.

## FLEXCARE

Opel FLEXCARE

### PROTEÇÃO PERSONALIZADA

Esteja preparado e beneficie dos nossos pacotes personalizados para veículos novos. Os pacotes de serviços são excelentes e permitem-lhe definir o seu nível de cobertura, segundo as suas necessidades.

- Garantia de mobilidade Assistência Opel 24 horas
- A Extensão de Garantia Opel permite-lhe prolongar a garantia de 2 anos até 3 anos adicionais
- O pacote de Inspeções/Desgaste da Opel inclui todas as peças e fluídos usados durante um serviço, a mão-de-obra especificada no plano de serviço, verificações de corrosão, etc. O pacote de Desgaste da Opel inclui a substituição gratuita de peças

## MANUTENÇÃO PROFISSIONAL DA OPEL



### COMPETÊNCIA OPEL

Os especialistas da Opel conhecem o seu veículo melhor que ninguém e oferecem um serviço rápido, cómodo e de qualidade a um preço acessível.

- Verificação de MOT e pré-MOT
- Inspeções de serviço
- Verificação do óleo
- Verificação de Verão/Inverno
- Mudança de pneus
- Reparação Inteligente (Carroçaria + vidros)

## RELATÓRIO DA CONDIÇÃO VISUAL DE VEÍCULO ELETRÓNICO



### O CHECK-UP QUE O DEIXARÁ DESCANSADO

Verificamos visualmente 97 aspetos relativos à segurança e fiabilidade do seu veículo em 12 minutos e você decide o que reparar e quando. Ao fazer pequenas reparações poderá evitar reparações mais dispendiosas.

- Gratuito
- Inclui os principais aspetos de segurança
- Feedback imediato
- Relatório incluído nos seus registos

## PEÇAS ORIGINAIS OPEL



### A SUA MELHOR OPÇÃO

As peças originais Opel são testadas exaustivamente quanto à sua função e segurança, encaixam perfeitamente no seu veículo e são as peças mais fiáveis para o seu carro.

- A manutenção das baterias originais da Opel é gratuita – não precisa de adicionar água
- Os limpa para-brisas originais da Opel minimizam o vento e ruído e melhoram o conforto a alta velocidade
- Os discos de travão originais da Opel são concebidos com vista à melhor performance de travagem e distâncias de travagem mais curtas
- Os para-choques originais da Opel são testados em colisões e encaixam perfeitamente no seu veículo, para que este mantenha o seu aspeto original

## ATUALIZAÇÕES DOS MAPAS DE NAVEGAÇÃO



### CONDUZA DE FORMA MAIS INTELIGENTE

Uma boa navegação requer mapas atualizados. As atualizações dos mapas da Opel disponibilizam os mapas e informação mais recentes ao atualizar milhares de rotas – para que possa chegar ao seu destino.

- Poupe tempo ao conduzir de forma eficiente
- Poupe dinheiro – em combustível e manutenção do veículo
- Respeite o ambiente – reduza os consumos e emissões de CO<sub>2</sub> visite [www.opel.pt](http://www.opel.pt)

**Para mais informação, consulte o seu concessionário e reparador autorizado Opel local!**

# ESPAÇO PARA TUDO.

Independentemente do seu negócio, existe uma versão da Combo Cargo indicada para si. Pode escolher entre a carrinha de 2 ou 3 lugares versão panel van ou a de 5 lugares versão

Crew Van, uma distância entre eixos normal ou mais longa XL ou carga útil normal ou mais elevada – para que não fique com dúvidas acerca do espaço da carrinha.

## CAPACIDADES DO COMBO

VARIANTES	Número de lugares	Classe de carga	Peso bruto do veículo (em kg)	Max. carga útil (em kg)	Volume de carga máx. (em m <sup>3</sup> )	Largura máx. do piso de carga width entre eixos com portas de correr 0/1/2 (em mm)	Altura máx. de carga (em mm)	Altura/Largura máx. da porta deslizante quando aberta (em mm)	Largura/altura máx. da porta com porta com dobradiças (em mm)
Combo Cargo	2/3	baixo	1940–2050	610	3,3/3,8 <sup>1</sup>	1733,5/1630/1527	1236	675 x 1072	1241 x 1125 (tailgate)
		Alto	2320–2390	800					
Combo Cargo XL		Alto	2290–2400	800	3,9/4,4 <sup>1</sup>	n.a./1630/1527	1243	759 x 1072	1241 x 1196 (portas com dobradiças)

<sup>1</sup>Carga com antepara.

### Combo Cargo

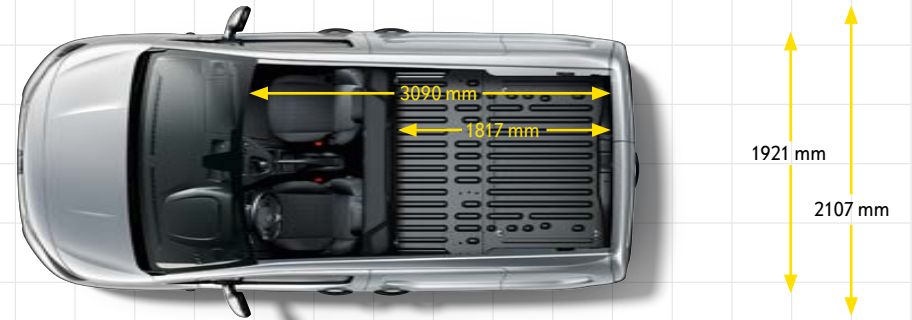

### Combo Cargo XL

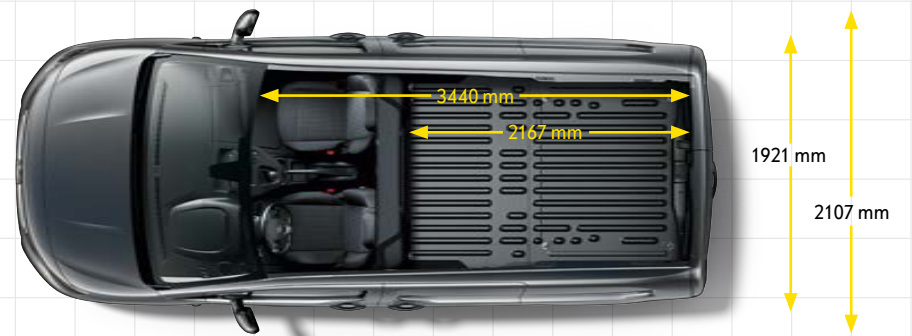

### Crew Van



<sup>1</sup>As dimensões variam da configuração.

# ESPECIFICAÇÕES TÉCNICAS DOS MOTORES.

Motores	1.2 Turbo (81 kW/110 cv) com Sistema Start/Stop	1.5 Turbo Diesel (56 kW/75 cv) com tecnologia BlueInjection <sup>2,3</sup>	1.5 Turbo Diesel (75 kW/102 cv) com Sistema Start/Stop e tecnologia BlueInjection <sup>2</sup>	1.5 Turbo Diesel (96 kW/131 cv) com Sistema Start/Stop e tecnologia BlueInjection <sup>2</sup>	1.6 Turbo Diesel (56 kW/75 cv) com tecnologia BlueInjection <sup>2,3</sup>	1.6 Turbo Diesel (73 kW/99 cv) com Sistema Start/Stop e tecnologia BlueInjection <sup>2</sup>
Caixa de velocidades	CM-6	CM-5	CM-5	CM-6   CA-8	CM-5	CM-5
Norma de emissões	Euro 6d-TEMP	Euro 6d-TEMP	Euro 6d-TEMP	Euro 6d-TEMP	Euro 6.1	Euro 6.1
A tabela mostra dados de consumo e emissões dependentes dos pneus. Para informação mais detalhada, contacte o seu concessionário e reparador autorizado Opel ou consulte o preçário.						
Combustível	Gasolina	Diesel	Diesel	Diesel	Diesel	Diesel
Fuel consumption in l/100 km <sup>1</sup>						
Urban	6,2–6,8	4,7–5,1	4,2–4,6	4,1–4,9   4,5–4,7	4,8–4,9	4,6–4,9
Extra-urban	4,9–5,1	3,9–4,3	4,1–3,8	4,1–4,4   4,1–4,4	3,9–4,1	4,0–4,3
Combined	5,4–5,7	4,2–4,4	3,9–4,3	4,4–4,6   4,3–4,5	4,3–4,4	4,2–4,6
CO <sub>2</sub> emission combined in g/km <sup>1</sup>	124–131	110–115	104–114	116–123   113–119	111–114	109–119

MT-5/MT-6 = 5-/6-speed manual transmission AT-8 = 8-speed automatic transmission

A informação era exata e atual à altura da impressão. A Opel reserva o direito de alterar, a qualquer altura, especificações dos motores, o que poderá influenciar o conteúdo dos dados apresentados. Os números apresentados dizem respeito ao modelo base da UE com equipamento standard.

<sup>1</sup>Os dados relativos ao consumo e emissões combinadas de CO<sub>2</sub> são determinados através do Procedimento Mundial Harmonizado de Teste para Veículos Ligeiros (WLTP) e os valores relevantes são convertidos para o NEDC de forma a permitir comparações, segundo os regulamentos R (EC) N.º 715/2007, R (EU) N.º 2017/1153 e R (EU) N.º 2017/1151. Para mais informação e para verificar se houve alterações a estes valores, contacte o seu concessionário ou reparador autorizado. Estes valores não consideram determinados usos ou condições de condução, equipamento ou opções e podem variar conforme o formato dos pneus. Para mais informação sobre consumos oficiais de combustível e emissões de CO<sub>2</sub>, leia o ficheiro "Diretrizes para consumo de combustível e emissões de CO<sub>2</sub> dos novos automóveis de passageiros", disponível gratuitamente em todos os pontos de venda ou em [www.opel.pt](http://www.opel.pt) <sup>2</sup>Veículos com tecnologia BlueInjection precisam de recargas periódicas de AdBlue®, entre os intervalos recomendados de serviço. O indicador integrado no computador de bordo indica a altura para efetuar a recarga. Informação adicional em [www.opel.pt](http://www.opel.pt) <sup>3</sup>Não disponível para Combo Cargo L2.



# OS EXTRAS QUE PERMITEM REALIZAR CORRETAMENTE O TRABALHO.

## Equipamento especial



1



2



3



4

- 1. Aba de tejadilho:** Abra a aba de tejadilho<sup>1</sup> num ângulo de 40° para carregar objetos compridos de forma simples.
- 2. IntelliGrip<sup>1,2</sup>:** Mantenha as condições de cada superfície com a tração adicional do sistema IntelliGrip.
- 3. Ganchos de reboque<sup>1</sup>:** A gama de ganchos de reboque para cargas pesadas simplifica os reboques. Estes podem ser removidos para maior comodidade.
- 4. Aquecimento de Estacionamento<sup>1</sup>:** Evite estar numa cabine fria. Mesmo parado, o aquecimento de estacionamento liga-se para manter a sua Combo à temperatura ideal.



<sup>1</sup>Opcional. <sup>2</sup>Numa descida com declive de mais de 5% e velocidade do veículo abaixo de 20 km/h, o sistema funciona no sentido de reduzir o risco de derrapagem.

## Acessórios

- 1. Tapetes de borracha<sup>1</sup>:** Proteja a sua alcatifa da lama, água, sal, neve ou sujidade com os robustos tapetes de borracha de limpeza fácil, desenhados especialmente para o seu modelo.
- 2. Barras de tejadilho<sup>1</sup>:** As barras de tejadilho em alumínio de elevada qualidade são perfeitas para transportar itens volumosos. Inclui os materiais necessários à montagem sem que seja preciso fazer furos.
- 3. Grelhas de proteção das janelas<sup>1</sup>:** As robustas grelhas de proteção das janelas protegem o seu veículo e carga de qualquer mercadoria que se possa mover na bagageira.
- 4. Chão de qualidade<sup>1</sup>:** O chão duradouro aguenta o uso intensivo.

Para mais informação sobre equipamento e acessórios visite [www.opel.pt](http://www.opel.pt)



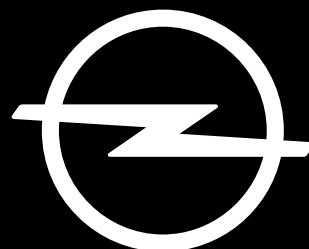

## THE FUTURE IS EVERYONE'S

Algumas das ilustrações e descrições deste catálogo contêm equipamento especial que não se encontra incluído na entrega normal. Os elementos constantes da presente informação são os previstos na data da respetiva elaboração. Reservamos o direito de proceder à alteração de equipamentos ou design figurados ou descritos na presente informação. As cores impressas são apenas aproximadas à cor real. O equipamento opcional ilustrado está disponível mediante pagamento de um valor adicional. A disponibilidade, características técnicas e equipamento fornecido com os nossos veículos podem variar fora da República Federal da Alemanha.

O sistema de Travagem Automática de Segurança funciona automaticamente acima dos 5 km/h e abaixo dos 85 km/h. Dos 0 aos 30 km/h, a desaceleração métrica necessária para reduzir a velocidade de impacto da colisão é 0,9 g. Dos 30 aos 85 km/h, o sistema reduz a velocidade até um máximo de 22 km/h. Após este limite, o condutor terá que reduzir ainda mais a velocidade. O intervalo operacional de velocidade do sistema de Travagem Automática de Segurança com Detecção de Peões depende do obstáculo detetado (obstáculo móvel: dos 5 aos 85 km/h; obstáculo fixo: dos 5 aos 80 km/h; peão: dos 5 aos 60 km/h). Os sistemas de assistência à condução da Opel assistem o condutor dentro das limitações inerentes ao sistema. O condutor mantém-se responsável pela tarefa de condução.

As informações sobre a reciclagem, a nossa rede retoma e localização de terminais de reciclagem de veículos para abate podem ser encontradas em [www.opel.pt](http://www.opel.pt). Para informação mais precisa sobre o equipamento disponibilizado nos nossos veículos, contacte o seu concessionário Opel local.